

AL-KO

QUALITY FOR LIFE



GARTEN- UND WASSERTECHNIK 2020



INHALTSVERZEICHNIS

VORWORT	04	BE- & ENTWÄSSERN	
HISTORIE	06	Klarwasser-Tauchpumpen	126
AL-KO UND SMART GARDENING	08	Schmutzwasser-Tauchpumpen	128
AL-KO UND AKKU	14	Kombi-Universal-Tauchpumpen	132
SORTIMENTSSTRUKTUR	20	Tauchdruck- / Tiefbrunnenpumpen	134
		Gartenpumpen	136
RASENPFLEGE		Hauswasserautomaten	138
Mähroboter Robolinho®	22	Hauswasserwerke	140
Rasenmäher	32	Benzinmotorpumpen	144
Spindelmäher	58	Pumpenzubehör	146
Mulchmäher	62	STROMERZEUGER	148
Vertikutierer	66	SCHNEEFRÄSEN	150
Traktoren	70	KLEINE GARTENFANS	154
		TECHNISCHE DATEN	156
GARTENPFLEGE		ERSATZTEILE	162
Balkenmäher	74		
Trimmer / Sensen	76		
Multitool	86		
Laubbläser / -sauger	92		
Heckenschere	94		
Multicutter	99		
Akku-Handgeräte	100		
Motorhacken	104		
Gartenwalze	106		
Komposter	107		
Häcksler	108		
Kettensägen	110		
Holzspalter	118		



AL-KO GARDENTECH EINFACH DEN GARTEN GENIESSEN



Der technische Fortschritt ist unaufhaltsam – nahezu täglich werden neue, innovative Technologien vorgestellt mit der Intention, unser Leben zu bereichern und zu erleichtern. Welche Entwicklungen sind dabei für den Gartenliebhaber interessant? Wie kann man die Gartenarbeit bestmöglich optimieren und vereinfachen? Das sind Fragen, für die AL-KO Gardentech zukunftsorientierte Lösungen bietet. Im Fokus steht für uns immer der Mensch, der seinen Garten in vollen Zügen genießen möchte. Ihren individuellen Bedürfnissen nachzukommen, ist unser höchster Anspruch.

entstehen so komfortable und ressourcenschonende Gartenhelfer. Ob Mähroboter, Rasenmäher, Wasserpumpen, Geräte zur Bodenbearbeitung oder zur Baum- / Heckenpflege - unser Sortiment ist vielfältig und soll für jede Herausforderung im Garten die richtige Lösung bieten. Wir freuen uns, Sie durch Ihr perfektes Gartenjahr begleiten zu dürfen und mit unseren smarten Lösungen zu überraschen.

Wir von AL-KO Gardentech haben es uns zur Aufgabe gemacht, die Zukunft schon heute Realität werden zu lassen. Denn AL-KO steht für smarte, digitale, intelligente und akkubetriebene Gartenlösungen. Von Innovationsgeist und Verantwortungsbewusstsein gegenüber Mensch und Natur angetrieben,

Viel Spaß beim Blättern, Entdecken und natürlich beim „smarten“ Arbeiten mit den AL-KO Gartengeräten.

Peter Kaltenstadler

Peter Kaltenstadler
Vorstandsvorsitzender / CEO AL-KO Kober SE



 **DEUTSCHLAND
KÖTZ**

Im Technologiezentrum am Standort Kötz werden die innovativen AL-KO Gartengeräte entwickelt sowie auf Herz und Nieren geprüft.

ENGINEERED IN GERMANY MADE IN AUSTRIA

 **ÖSTERREICH
OBDACH**

QUALITÄT, DIE ÜBERZEUGT AL-KO, das heißt Produkte made in Austria. Denn genau hier, im beschaulichen Obdach in der Steiermark, produzieren wir einen Großteil unserer in Bayerisch-Schwaben konstruierten Gartengeräte. Mit der Flexibilität und Sicherheit eines inhabergeführten Unternehmens, mit dem Ziel, die Wünsche unserer Kunden stets zu erfüllen.

HÖCHSTE ANSPRÜCHE Unsere Ingenieure aus Forschung und Entwicklung lassen mit schwäbischer Gründlichkeit aus Hunderten Einzelteilen zukunftsweisende Gartengeräte entstehen: Hochwertige Materialien, ausgefeilte Technik, perfekte Ergonomie und ein sicheres Gespür für Formen und Details machen unsere Gartengeräte unverwechselbar. Den hohen Qualitätsanspruch, der die Marke AL-KO auszeichnet, garantieren wir durch unser umfassendes Technologieprogramm, das vom ersten Entwurf über den Prototypenbau bis zum Endprodukt von den AL-KO Entwicklungsingenieuren, Designern und Technikern geplant und umgesetzt wird.





GEGRÜNDET
1931



MEMBER OF PRIMEPULSE

HEUTE TEIL DER INTERNATIONALEN PRIMEPULSE GRUPPE.

Die AL-KO KOBER GROUP zählt mit den Unternehmensbereichen „Gardentech“, „Luftechnik“ und „Automotive“ zu den Global Playern unter den deutschen Mittelständlern. Inzwischen ist das in Familienbesitz befindliche Traditionsunternehmen mit Headquarter im bayrischen Kötz weltweit in über 20 Ländern vertreten.

Die AL-KO KOBER GROUP ist Teil des PRIMEPULSE Verbunds. Zum leistungsfähigen Netzwerk gehören circa 60 Beteiligungsunternehmen weltweit. PRIMEPULSE verfolgt einen langfristigen, wertorientierten Beteiligungsansatz und versteht sich als strategischer Partner ihrer Gruppenunternehmen, der diese in ihren Wachstumsambitionen aktiv unterstützt.

Mehr unter www.primepulse.de

SMART GARDENING 2020

EINFACH CLEVERE GARTENARBEIT!

AL-KO SMART GARDEN: UNSERE VISION FÜR IHREN WUNDERSCHÖNEN GARTEN

Durchdachte und intelligente Lösungen, die Ihnen die Gartenarbeit erleichtern – jetzt und in Zukunft.

Der eigene Garten ist für viele Ausdruck von Lebensqualität und idealer Rückzugsort vom hektischen Alltag. Gartenarbeit bringt viel Freude – umso schöner, wenn diese durch "mitdenkende" Lösungen immer leichter und müheloser von der Hand geht. Das ist die Vision unseres Smart Garden Konzepts: Ihr Garten in seiner vollen Pracht und Freude am Gärtnern ohne unnötige Aufwände. Seit jeher entwickeln wir unsere Gartengeräte mit einem hohen Maß an Sorgfalt, Kreativität, technischer Perfektion und denken für Sie voraus. Mit AL-KO Smart Garden gehen wir nun noch einen Schritt weiter und verbinden unsere cleveren Gartengeräte zu intelligenten Gesamtlösungen für Ihren wunderschönen Garten.

Mit der AL-KO inTOUCH Smart Garden App und unserer Smart Cloud können Sie zum Beispiel ganz einfach Abläufe optimieren, Vorgänge sinnvoll automatisieren, kompatible Geräte wie den Robolinho® W von überall aus bedienen und nützliche Informationen zu Ihren Geräten und Ihrem Garten erhalten. Das spart nicht nur Aufwand und Ressourcen, sondern auch Ihre wertvolle Zeit. Wie genau das funktioniert, erfahren Sie auf den nächsten Seiten. Für einen einfach wunderschönen Garten. Einfach smart!



STATUS: CONNECTED

83% BATTERY LEVEL	012.014.021
8 HOURS	PASS CELL 05
192 CM	SIGNAL: 90.357
START: 18:12	GRIDLINE 1.012
TIME: 00:45	WHEEL CHARACTER

EINFACH SMARTE GARTENARBEIT MIT DEM ROBOLINHO® W

IN 3 SCHRITTEN ZUM PERFEKTEN GARTEN MIT ROBOLINHO® W

1 AL-KO inTOUCH Smart Garden App downloaden und Verknüpfungs-assistent starten

2 Robolinho® personalisieren

3 WLAN Daten eingeben - die Verbindung zum Heim-WLAN und der AL-KO Smart Cloud sind nun etabliert



UND LOS GEHT'S!

Nutzen Sie die volle digitale Power unseres cleveren Kraftpakets – ganz einfach mit der AL-KO inTOUCH Smart Garden App und unserer Smart Cloud. Die wichtigsten Features im Überblick:

Spitzname geben

Fügen Sie Robolinho® W in der App hinzu und geben Sie ihm einen „Spitznamen“ – unsere Favoriten zur Inspiration:



Robby, MÄHgan Markle, Bruno oder Mampfred

Sprachsteuerung*

Steuern Sie Ihren Robolinho® „hands-free“ über seinen „Spitznamen“, fügen Sie ihn zu Gruppen und Routinen hinzu, fragen Sie seinen Status ab und konfigurieren Sie z.B. komfortabel die Mähzeiten per Sprachbefehl.



Coming soon:

Bald lässt sich Ihr Robolinho® W auch in Google Home / Assistant einbinden und analog wie bei Amazon Alexa konfigurieren, bedienen & Status abfragen.

Verknüpfen*

Mit IF THIS THEN THAT (IFTTT) ganz einfach mit anderen Geräten und Diensten verknüpfen, automatisieren und steuern – auch Dienst-übergreifend zum Beispiel:

| Synchronisieren Sie Robolinho® Aktivitäten mit beliebigen IFTTT Services, z.B. mit dem Wetterdienst (mäht nicht bei Sturm), mit einem Bewässerungsservice (mäht nur, wenn nicht bewässert wird) oder auch mit Sensoren wie Kamera/Präsenzmelder (mäht nicht, wenn jemand auf der Terrasse ist)

| Verfolgen Sie die Aktivitäten von Robolinho® mit Ihrem Online-Kalender

Und viele mehr!

Works with IFTTT

Updates Immer auf dem neuesten Stand*

Halten Sie Ihren Robolinho® W durch unsere Software-Updates stets aktuell und profitieren Sie von neuen und verbesserten Features.

*Verbindung zu AL-KO Smart Cloud erforderlich

Konfigurieren & Bedienen

Bedienen Sie den Robolinho® W ganz einfach per App, von überall aus, und konfigurieren Sie bequem Mähzeitfenster, Regensensor, Eco-Modus, Startpunkte und mehr.



Smarter Service & Reparatur*

Fehlerberichte des Robolinho® W können per App an den Händler gesendet werden, um „remote“ Unterstützung zu erhalten (vergleichbar mit Fehlerspeicher beim Auto auslesen).



Robolinho® „teilen“*



Zum Beispiel im Urlaub oder zur Wartung können Sie Ihren Robolinho® W mit Familie, Nachbarn oder Ihrem Händler „teilen“, also virtuellen Zugriff auf das Gerät vergeben.

Immer informiert

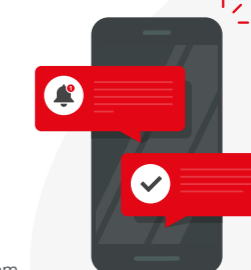

Robolinho® W meldet seinen Status an die AL-KO inTOUCH Smart Garden App und gibt direkt Hilfestellungen, falls ein Eingriff notwendig ist – wenn gewünscht auch per Push-Nachricht.*

Mit Sicherheit in die Zukunft

Darauf können Sie sich verlassen: Die Datenübertragung zwischen Robolinho® W, der AL-KO inTOUCH Smart Garden App und der AL-KO Smart Cloud ist absolut sicher und erfolgt nach den höchsten rechtlichen Datenschutz-Standards. Alle Daten werden verschlüsselt übertragen, die Cloud Daten werden in Europa gehostet. Keines der AL-KO Gartengeräte verfügt über eine Kamera oder Mikrofon – Ihr Zuhause bleibt somit sicher und geschützt.

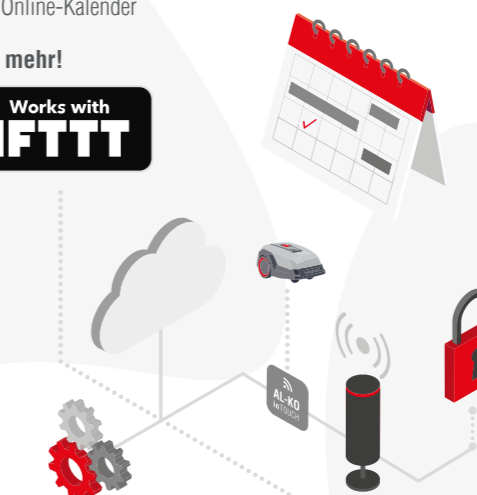

ROBOLINHO®, MACH JETZT PAUSE

HÄNDE FREI FÜR DIE WICHTIGEN DINGE IM LEBEN

In vielen Situationen haben wir die Hände voll oder es muss einfach schnell gehen – wie praktisch, dass sich der fleißige Robolinho® W ganz einfach per Sprachbefehl über Amazon Alexa bedienen lässt. Rasenmähen, Pause, in die Basisstation fahren und mehr auf Zuruf – diese und viele weitere Sprachbefehle unterstützen Sie im Alltag. So bleibt mehr Zeit für's Wesentliche.

Alexa, frag AL-KO, wie es Robolinho® geht.
Allgemeinen Status abfragen

Deinem Robolinho® geht es sehr gut, er hat 72 Prozent Akku-Ladung, er ist gerade am Mähen, sein aktueller Arbeitseinsatz dauert noch 37 Minuten.
Allgemeinen Status abfragen

Alexa, sag AL-KO, Robolinho® hat jetzt Feierabend.
Homing

Robolinho® wird in den Feierabend geschickt.
Homing

Alexa, sag AL-KO, Robolinho® soll jetzt starten / er soll eine Pause machen.
Start / Stop

Robolinho® wird gestartet / gestoppt.
Start / Stop

Alexa, sag AL-KO, Robolinho® soll montags um 10 Uhr für zwei Stunden mähen.
Mähfenster setzen

Mähfenster für Montag um 10 Uhr für 120 Minuten gesetzt.
Mähfenster setzen



NOCH SMARTER GÄRTNERN MIT DER AL-KO INTOUCH SMART GARDEN APP

AB 2020 NOCH MEHR FEATURES UND SMARTE UNTERSTÜTZUNG IHRER GARTENARBEIT

EIN MUST-HAVE FÜR JEDEN GARTENBESITZER:

AL-KO[®]
in TOUCH

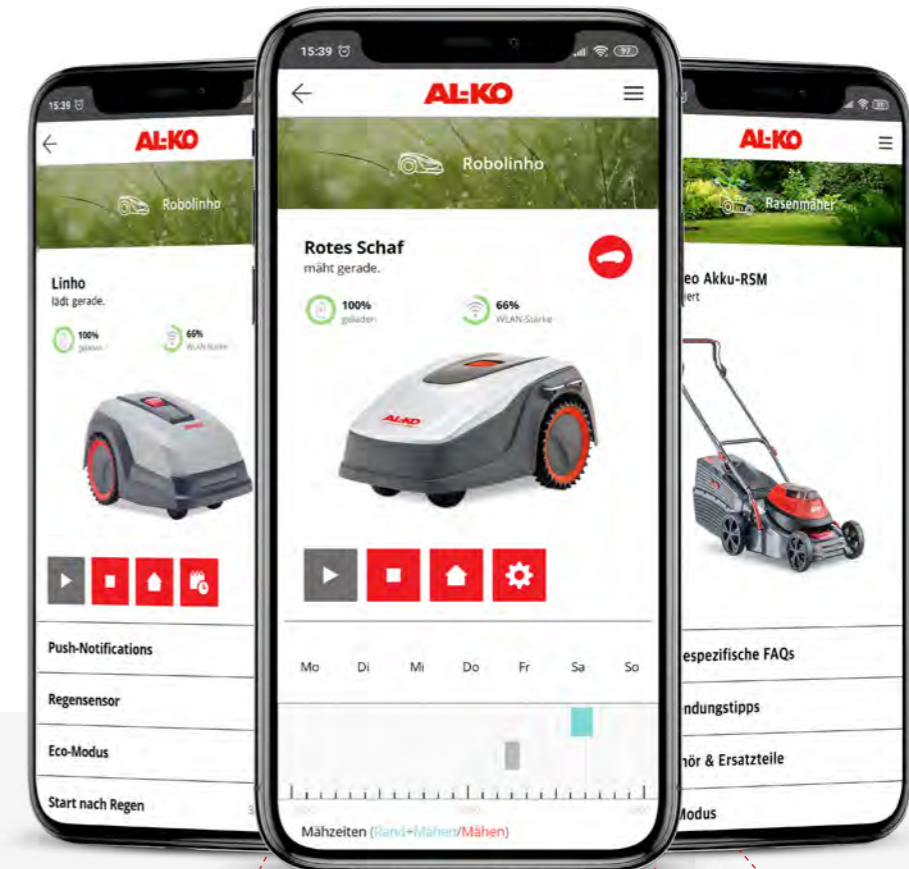

AL-KO Gerät in der App hinzufügen

Zum Hinzufügen einfach den Barcodes auf dem Kartonaufkleber sowie den Kaufbeleg per inTOUCH App scannen – die smarte Art der Produktregistrierung



Gartenpflegetipps

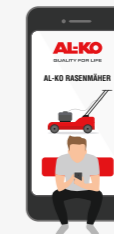

Einfacher Zugriff auf AL-KO Webshop



Spezifische Pflege & Anwendungstipps für das Gerät

Schnelles Auffinden passender Zubehör- und Ersatzteile

Direkte Anzeige gerätespezifischer FAQs am Produkt



Komfortable Garantieverlängerung

2+2

ALLES AKKU – DAS KANN SICH MÄHEN LASSEN

AKKUTECHNOLOGIE IM GARTEN: DIE LEISE REVOLUTION



Sauber



Kabellos

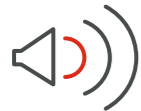

Leise



Kein Gestank



Keine Wartung



Leistungsstark



Leicht



Lange Garantie
(2 + 2 Jahre)



Akku frei zukaufbar
Flexibilität



Der Akku-Fakten-Check

Von unserem Smartphone über den Laptop bis hin zur Digitalkamera begleiten uns moderne und leistungsstarke Akkus durch den Tag. Auch in der Gartenarbeit sind Akkus auf dem Vormarsch und bringen viele Vorteile. Wir haben die spannendsten Fakten gesammelt:

Pssst:
Kein Motoren-
geräusch



Mit einer Aufladung kann man 720 m² Hecke schneiden, das entspricht:

167
Tischtennisplatten

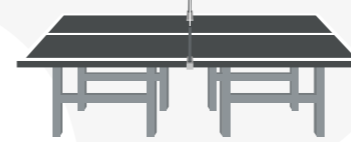

AKKU



Eine Brezel kostet so viel wie

15-20

komplette Akku-Aufladungen

Eine Akkuladung Energy Flex 5 Ah kostet grob 4,5 Cent

Ladedauer

Ein Energy Flex-Akku hat so viel Leistung wie

27,5 iPhone 6S Akkus

Easy Flex

Länge einer Fußballspiel-Halbzeit



Energy Flex

Länge eines normalen Fußballspiels



Li-Ionen Akkus werden verwendet in ...



Smartphones

Elektroautos & Hybridfahrzeugen



Laptops

E-Bikes



Elektrorollstühlen



Kameras

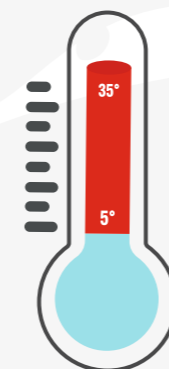

Gute Beständigkeit bei hohen und niedrigen Temperaturen

+5 °C bis +35 °C ist der ideale Temperaturbereich für Li-Ionen-Akkus

Einmal Laden eines komplett leeren 45-Wh-Akkus (Easy Flex) benötigt genauso viel Energie, wie 0,45 Liter Wasser im Wasserkocher auf 100 °C zu erhitzen



Mit einer Aufladung kann man je nach Rasenmäher-Modell eine Fläche Rasen mähen von

250 m² bis 500 m²

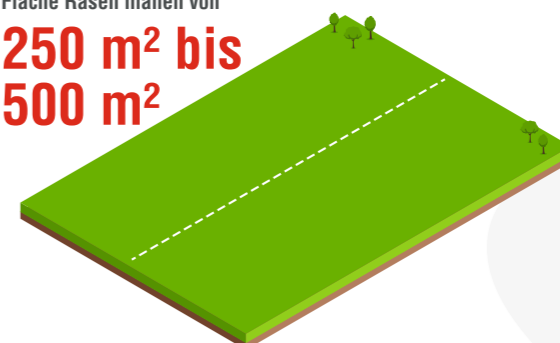

Einfach federleicht,

denn ein Energy Flex-Akku wiegt nur so viel wie ein

2 Wochen alter Golden Retriever



Der Easy Flex-Akku wiegt nur so viel wie etwa

2 Tafeln Schokolade



AKKU POWER FÜR

EASY FLEX

FEDERLEICHTE ENERGIE FÜR MEHR ALS EIN DUTZEND GERÄTE

RAN ANS KABELLOSE GARTENVERGNÜGEN!

Die Easy Flex-Familie wächst und bietet jetzt bereits über ein Dutzend Geräte, die mit ein und demselben Akku betrieben werden können.

Tipp: Rasenmäher inklusive zwei Akkus und Doppelladegerät kaufen und die weiteren Easy Flex-Akku-Geräte kostengünstig ohne zusätzlichen Akku erwerben.



PERFEKT GERÜSTET

Mit der Entscheidung für die Easy Flex-Familie ist man für den kleinen bis mittleren Garten perfekt gerüstet.



EASY FLEX VORTEILS-SET

Akku B 50 Li (2,5 Ah)
+ Ladegerät C 30 Li
 Art. 113 804
 EAN 400 371 806 0980
UVP 49,90 €

EASY FLEX AKKUS UND LADEGERÄT

Akku B 50 Li
 Li-Ion 20 V max. (2,5 Ah)
 Art. 113 559
 EAN 400 371 805 7591
UVP 44,90 €



Akku B 100 Li
 Li-Ion 20 V max. (5,0 Ah)
 Art. 113 698
 EAN 400 371 805 9755
UVP 89,90 €



Ladegerät C 30 Li
 Li-Ion 20 V max. (3,0 Ah)
 Art. 113 560
 EAN 400 371 805 7607
UVP 39,90 €



20V
Easy

JEDEN GARTEN

ENERGY FLEX

VOLLE POWER FÜR DEN GANZEN GARTEN

UNSERE KRAFTPAKETE FÜR DEN PERFEKTEN GARTEN

Die große Vielfalt unserer Energy Flex-Familie ist die perfekte Unterstützung für ambitionierte Hobbygärtner auf der Suche nach einem breiten Geräte-Sortiment mit einem Akku-System.

Tipp: Auch hier ist der Akku beim Rasenmäher inklusive und die weiteren Energy Flex-Akku-Geräte können preiswert ohne zusätzlichen Akku erworben werden.



BEREIT FÜR ALLES

Die Energy Flex-Familie ist perfekt für alle Gartenfreunde mit mittlerem bis großem Garten.



ENERGY FLEX AKKUS UND LADEGERÄT

Akku 150 Li
 Li-Ion 40 V max. (4 Ah)
 Art. 113 280
 EAN 400 371 805 5283
UVP 129,- €



Akku 200 Li
 Li-Ion 40 V max. (5 Ah)
 Art. 113 524
 EAN 400 371 805 7096
UVP 149,- €



Ladegerät C 130 Li
 Li-Ion 40 V max. (3,0 Ah)
 Art. 113 281
 EAN 400 371 805 5290
UVP 39,90 €



ENERGY FLEX VORTEILS-SET

Akku 150 Li (4,0 Ah)
+ Ladegerät C 130 Li
 Art. 113 803
 EAN 400 371 806 0973
UVP 129,90 €



solo
by AL-KO

NEU AB 2020:

Erleben Sie die neue Kompatibilität. Verbinden Sie solo by AL-KO Geräte mit dem Energy Flex-Akku.

40V
Energy

AL-KO UND AKKU

20 V & 40 V – DIE PERFEKTE POWER FÜR IHREN GARTEN

WARUM WIR GANZ BEWUSST AUF 20 UND 40 V SETZEN

Viel Volt = viel Leistung? Klingt schön, stimmt aber nicht. Die Power Ihres Gartengeräts wird weder durch die Voltangabe noch die Amperestunden allein beschrieben. Volt ist lediglich die Messgröße für Spannung – viel wichtiger ist die Angabe der Wattstunden. Denn Wattstunden (Wh), die Multiplikation von Spannung und Kapazität (Volt x Amperestunden), beschreiben den Energieinhalt und damit die Betriebsdauer bis zum Nachladen.



$$\text{VOLT} \times \text{AMPERESTUNDE} = \text{WATTSTUNDE}$$

V Ah Wh

Wir bei AL-KO haben Ihre Bedürfnisse genau im Blick und setzen deshalb ganz bewusst auf Akkus mit bis zu 40 V und bis zu 180 Wattstunden. Denn sie bieten die perfekt auf die Anforderungen Ihrer Gartenarbeit abgestimmten Vorteile:

- | Maximale Leistung für professionelle Ansprüche
- | Langen Laufzeiten
- | Optimal leichtes Gewicht
- | Einfach zu handhabenden Größe

Höhere Voltzahlen (höhere Spannung) bedeuten also nicht einen höheren Nutzen – im Gegenteil: Sie sind nur durch mehr Batteriezellen im Akku zu erreichen und damit unweigerlich mit unproportional höherem Gewicht, einem größeren, sperrigen Gehäuse und deutlich höheren Kosten verbunden.

Wir möchten Ihnen die Gartenarbeit erleichtern und verschönern, deshalb kommt bei uns für Sie nur die beste Lösung infrage: Smarte Akku-Technologie bis zu 40 V, einfach handhabbar für pure Freude an der Gartenarbeit.

Somit haben wir für Ihren Bedarf immer genau die richtige Antriebsart und die perfekt passende Power parat.

FÜR JEDEN BEDARF HABEN WIR IMMER DIE RICHTIGE UND PASSENDE LEISTUNG

Unsere Empfehlung

AL-KO

20 V
5 Ah

ca. 90 Wh

- + Perfekt abgestimmt
- + Optimale & ausreichende Leistung
- + Sehr handlich und leicht
- + Preisgünstig

Für kleine bis mittlere Flächen

AL-KO

40 V
5 Ah

ca. 180 Wh

- + Perfekt abgestimmt
- + Maximale Leistung
- + Mit einem Akku durchs ganze Jahr
- + Volle Kraft

Für mittlere bis große Flächen

ANDERE HERSTELLER

>40 V

- Schwer und groß
- Unhandlich
- Ermüdend
- Teuer

AL-KO AKKU-GÜRTEL MIT ADAPTER BBA 40

NEU AB 2020!

Handgehaltene Produkte werden jetzt noch leichter, da ab jetzt der Akku am Gürtel und nicht mehr im Gerät getragen werden kann.

WIR MACHEN IHNEN DIE GARTENARBEIT NOCH LEICHTER!

- | Bis zu 30 % Gewichtsreduktion
- | Entlastung der Arme
- | Optimale Bewegungsfreiheit durch One-Click-Trennung von Gürtel und Gerät
- | Hoher Tragekomfort durch ausgeklügelte Polsterung
- | Ermüdungsfreie Gartenarbeit
- | Die leichtesten Helfer im Wettbewerbsumfeld
- | Plug & Play

FÜR FOLGENDE ENERGY FLEX-PRODUKTE:



Laubbläser
LB 4060



Laubsauger/-bläser
LBV 4090



Trimmer
GT4030



Heckenschere
HT 4055



Kettensäge
CS 4030



Multitool
MT 40

JETZT ONLINE UND IN IHREM BAUMARKT!

Ganz neu und jetzt auch erweiterbar in Richtung solo by AL-KO Produkte – mehr Infos online und beim Fachhändler.

30%
GEWICHTSREDUKTION

für eine noch effizientere Gartenarbeit dank des neuen AL-KO Akku-Gürtels.



ENERGY FLEX



ENERGY FLEX-AKKU-GÜRTEL MIT ADAPTER BBA 40
Art. 113 786 / EAN 400 371 806 0706
UVP 39,90 €

FÜR JEDEN GÄRTNER

MIT UNSEREN WEGWEISERN FINDEN SIE IMMER DAS

DIE RICHTIGE LÖSUNG

PERFEKT PASSENDE PRODUKT FÜR IHRE ANFORDERUNGEN.



ALLES EASY!

Unsere Empfehlung, wenn Sie auf solide Gartengeräte setzen, die ihre Aufgabe zuverlässig erledigen. Ideal für kleinere Gärten sind alle Produkte, die wir mit EASY kennzeichnen. Handlich, leicht und einfach zu verstauen. Auch bei Ihrer einfacheren Ausstattung müssen Sie nicht auf Qualität verzichten.



Achten Sie auf diesen Wegweiser, wenn Sie im Team EASY sind

Perfekt für Gärtnerinnen wie HEIKE, 34

Wohnt in einem kleinen Stadtgarten | Gartengeräte müssen leicht, handlich, einfach zu bedienen und budgetfreundlich sein



Darauf achten Gärtner/-innen wie Heike:

- | Keep it EASY: Einfach, solide, nützlich – ohne viel Schnickschnack
- | Quality for Life zum kleinen Preis
- | Gut und günstig, perfekt für die Erstanschaffung
- | Leichte und gut verstaubare Geräte

EASY



VOLLER COMFORT!

AL-KO-Qualität für höhere Ansprüche und mittlere bis große Gärten – denn wenn es viel zu tun gibt, zählen Komfort, Flexibilität und clevere Zusatzfunktionen, die jeden Handgriff erleichtern. Mit unseren Geräten der COMFORT-Klasse sind Sie immer gut beraten – für den schönsten Garten in der Nachbarschaft.

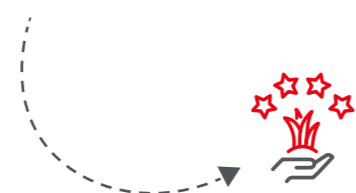

Dieser Wegweiser bringt Sie direkt zu Ihrer COMFORT-Ausstattung

Perfekt für Gärtner wie TOBIAS, 37

Wohnt mit seiner Familie in einem Einfamilienhaus mit mittelgroßem Garten
Gartengeräte müssen seine gehobenen Ansprüche erfüllen und komfortabel sein



Darauf achten Gärtner/-innen wie Tobias:

- | Gehobene Qualität
- | Hohe Komfort- und Bedienfreundlichkeit
- | Besonders flexibel und funktional
- | Clevere Zusatzfunktionen
- | Schönster Garten in der Nachbarschaft – schnell und komfortabel erreicht

COMFORT



ABSOLUT PREMIUM!

Mit dem Prädikat PREMIUM bekommen Sie nur das Beste vom Besten der Marke AL-KO.

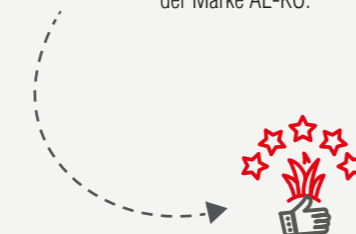

Folgen Sie den 5 Sternen zu unserer PREMIUM-Ausstattung

Perfekt für Gärtner wie WOLFGANG, 55

Wohnt in einem großen Haus mit großem Garten und Teich | Gartengeräte müssen das Optimum sein, höchste Ansprüche erfüllen



Darauf achten Gärtner/-innen wie Wolfgang:

- | Give me five: das Beste vom Besten
- | Innovative Produkte und Features
- | Bis ins kleinste Detail „mit schwäbischer Präzision“ entwickelt für optimale Ergebnisse
- | Höchster Komfort und Bedienfreundlichkeit
- | Optimale Funktionen für den höchsten Anspruch
- | Auch große Flächen schnell bearbeitbar – die Gartenarbeit geht leicht und schnell von der Hand

PREMIUM



AL-KO
inTOUCH

Works with
IFTTT

MÄHROBOTER ROBOLINHO®



Mit garantierter Sicherheit fleißig
im Einsatz für die Familie



Perfektes Barfußgefühl –
denn das Leben findet draußen statt



Super leise, super sicher,
super smart – Supermäh



Auch in verspielten Gärten
ein wahrer Akrobat



$\leq 45^\circ$

ENTSPANNEN, WÄHREND IHR ROBOLINHO® MÄHT

PERFEKT IN ALLEN DETAILS



HÖCHSTE SICHERHEIT

Fünf unabhängig voneinander arbeitende Sensoren in Verbindung mit einem ausgeklügelten Sicherheitskonzept gewährleisten umfassende Betriebssicherheit. Der Robolinho® erkennt Hindernisse und geht ihnen selbstständig aus dem Weg.

AL-KO
inTOUCH

KOMPATIBEL MIT ALEXA, IFTTT UND AL-KO INTOUCH

Robolinho® komfortabel per AL-KO inTOUCH App, Amazon Alexa und IFTTT überwachen, bedienen, konfigurieren sowie mit anderen Diensten und Geräten verknüpfen.

Works with
IFTTT

ZWEIFACH DOPPELT SCHARF

Durch abwechselnden Links- und Rechtslauf bleiben die Schneidmesser doppelt so lange scharf. Wenden der Messer verdoppelt diese Laufzeit nochmals. Zwei Räummesser halten den Schnittbereich frei.

OPTIMALE STEIGFÄHIGKEIT

Der Robolinho® ist enorm steigefähig dank kraftvollem Antrieb und griffigem Radprofil. Er meistert Steigungen bis zu 45 % mühelos.

SELBSTSTÄNDIGES ARBEITEN

Das übersichtliche Bedienfeld macht die Programmierung des Robolinho® zum Kinderspiel. Oder Sie steuern Ihren Robolinho® einfach über unsere AL-KO inTouch App an.

EINFACHE INSTALLATION

Basisstation aufbauen und fixieren, Begrenzungskabel mit den Bodennägeln im Rasen verlegen, Mähzeiten einstellen und fertig. Begrenzungskabel sowie Bodennägel sind bereits im Lieferumfang enthalten.

INTELLIGENTE RASENPFLEGE

Durch den regelmäßigen Schnitt bleibt der Rasen stets optimal in Form. Dank kompakter Bauweise und der intelligenten Steuerung des Robolinho® meistert dieser auch enge Passagen von mind. 60 cm Breite

GRIFFIGES PROFIL

Die beiden Antriebe mit stark profilierten Rädern sorgen für kleine Wenderadien und ausgezeichnete Bodenhaftung.

MIT VOLLER LADUNG

Der Robolinho® fährt bei nachlassender Akkuladung selbstständig in seine Basisstation. Die Lithium-Ionen-Technologie garantiert ein schnelles Laden ohne Memory-Effekt sowie eine lange Lebensdauer des kraftvollen Akku-Packs.



EINFACH INSTALLIERT, SCHNELL EINSATZBEREIT

IHR WEG ZUR VOLLAUTOMATISCHEN
RASENPFLEGE



EXTERNER SERVICE

Noch bequemer ist die Installation, wenn Ihr externer Robolinho®-Installationservice diese vor Ort für Sie erledigt. Er steht Ihnen auf Wunsch gerne mit Rat und Tat zur Seite.

SMART GARDENING

Robolinho® verbindet sich per WLAN entweder direkt mit der inTOUCH App auf Ihrem Smartphone oder über Ihr WLAN-Heimnetz mittels Internet mit der AL-KO Smart Cloud. Dies ermöglicht Ihnen, Robolinho® von überall auf der Welt zu überwachen, konfigurieren und bedienen – egal, ob per AL-KO inTOUCH App, per Amazon Alexa oder über den smarten Cloud-Dienst IFTTT.

Zudem profitieren Sie von regelmäßigen Software-Updates für Ihren Robolinho® und können Ihren Robolinho® mit Familie, Nachbarn und Ihrem präferierten AL-KO Händler teilen, um während Ihrer Abwesenheit nach Robolinho® zu schauen oder Unterstützung anzufordern.

MEHR ZU AL-KO UND SMART GARDENING AB SEITE 8

SCHMALE PASSAGEN

Schmale Korridore von mind. 60 cm kann der Robolinho® problemlos durchfahren.

HINDERNISSE UMGEHEN

Hindernisse wie Blumenbeete oder Pool mit Begrenzungskabel ausgrenzen.

BIENEN SCHÜTZEN

Bienen finden in der freien Natur immer weniger Schutzraum. Helfen Sie unseren Bienen, indem Sie ihnen einen eigenen Bereich schenken.

NACHTRUHE

Bei Dunkelheit sind meist unsere stacheligen Freunde unterwegs. Lassen Sie Ihren Robolinho® aus Rücksicht daher nachts besser in seiner Basis-station.

BASISSTATION AUFBAUEN

Installation der Basisstation an einer wettergeschützten Stelle.

BEGRENZUNGS-KABEL VERLEGEN

Verlegung des Begrenzungskabels rund um den Mähbereich.

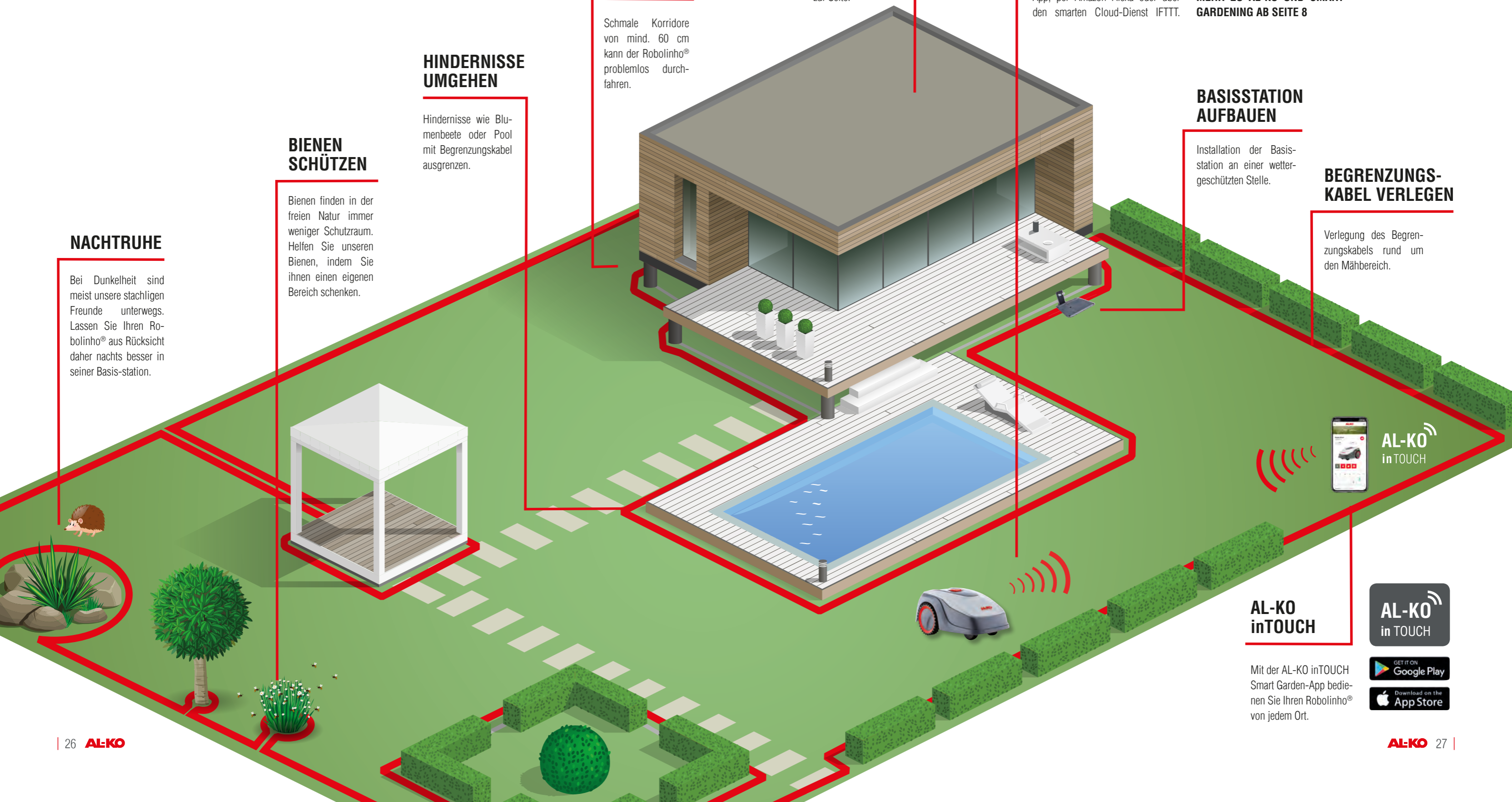

AL-KO inTOUCH

Mit der AL-KO inTOUCH Smart Garden-App bedienen Sie Ihren Robolinho® von jedem Ort.



ROBOLINHO®

UNSERE MODELLE
AUF EINEN BLICK



ROBOLINHO® 500 E

- Max. 500 m² Flächenleistung*
- Max. 45 % Steigung

EASY

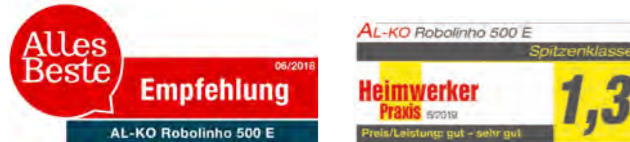

ROBOLINHO® 500 W

- Max. 500 m² Flächenleistung*
- Max. 45 % Steigung
- Bequem mit dem Smartphone bedienbar, dank Wi-Fi und inTouch App

COMFORT



ROBOLINHO® 1150 W

- Max. 1000 m² Flächenleistung*
- Max. 45 % Steigung
- Bequem mit dem Smartphone bedienbar, dank Wi-Fi und inTouch App

NEU

PREMIUM



* Die maximale Flächenleistung wird durch den Zuschnitt des Gartens sowie der Anzahl und Größe eventueller Hindernisse gegebenenfalls reduziert.

IHRE VORTEILE

- Meistert enge Passagen ab 60 cm ohne Zusatzinstallation
- Flüsterleise und mit 60 dB(A) kaum zu hören
- Platzsparend am Rand parken dank seitlicher Kontaktierung
- Sicher in allen Lagen dank umfangreicher Sensortechnik
- Meistert Steigungen bis 45 % durch profilierte Antriebsräder mit hoher Traktion
- Super fein gehäckselter Grasschnitt dank einzigartigem Mulchmessersystem

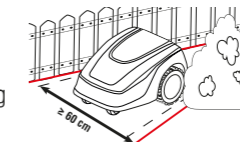

MEISTERT ENGE PASSAGEN



LEISER BETRIEB

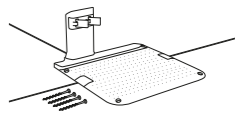

SEITLICHE KONTAKTIERUNG

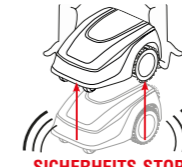

SICHERHEITS-STOPP

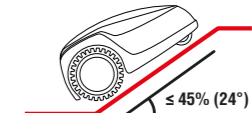

STEIGFÄHIGKEIT

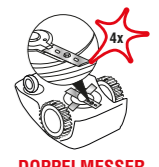

DOPPELMESSER



MÄHROBTER	Robolinho® 500 E	Robolinho® 500 W	Robolinho® 1150 W
Kategorie	EASY	COMFORT	PREMIUM
Fläche* / max. Steigung	max. 500 m ² / 45 %	max. 500 m ² / 45 %	max. 1000 m ² / 45 %
Länge / Breite / Höhe	600 / 400 / 290 mm	600 / 400 / 290 mm	625 / 440 / 290 mm
Gewicht	ca. 7,6 kg	ca. 7,6 kg	ca. 12,3 kg
Messersystem	4 Doppelmesser	4 Doppelmesser	4 Doppelmesser
Schnittbreite / -höhe	20 cm / 25–55 mm	20 cm / 25–55 mm	22 cm / 25–55 mm
Einstiegspunkte	3	3	3
Batterie	Li-Ion (2,5 Ah / max. 20V)	Li-Ion (2,5 Ah / max. 20V)	Li-Ion (5 Ah / max. 25,2V)
Mähzeit / Ladezeit	55 Min. / 50 Min.	55 Min. / 50 Min.	100 Min. / 100 Min.
Geschwindigkeit Messermotor	3.400 U/Min.	3.400 U/Min.	3.400 U/Min.
Garantierte Schallleistung	60 dB (A)	60 dB (A)	60 dB (A)
Wi-Fi + Smart Cloud Connect**	–	✓	✓
Art.-Nr. / EAN-Nr.	119 950 / 400 371 835 6007	119 925 / 400 371 835 5758	119 965 / 400 371 835 5758
UVP	899,- €	999,- €	1.199,- €

** Inkl. Verknüpfung mit AL-KO inTOUCH App (verfügbar für iOS und Android), Amazon Alexa, IFTTT

ZUBEHÖR



klappbar



MÄHROBOTERGARAGE
 Passend für alle Robolinho®-Modelle
 Art.-Nr. 113 350 /
 EAN-Nr. 400 371 805 5672
UVP 149,- €

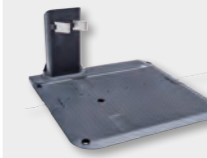

BASISSTATION INKL. BODENPLATTE
 Für alle Robolinho®-Modelle
 Art.-Nr. 127 516 /
 EAN-Nr. 400 371 805 9571
UVP 249,00 €



BODENNÄGEL
 (90 Stück)
 Art.-Nr. 119 461 /
 EAN-Nr. 400 371 835 1477
UVP 15,90 €



KABELREPARATURKIT (6 Verbinder)
 Für alle Robolinho®-Modelle
 Art.-Nr. 127 327 /
 EAN-Nr. 400 371 805 5139
UVP 19,90 €



ERSATZMESSER (3x2 Stück)
 Für alle Robolinho®-Modelle
 Art.-Nr. 127 465 /
 EAN-Nr. 400 371 805 8598
UVP 29,90 €



SCHLEIFENDRAHT
 (150 m)
 Art.-Nr. 119 462 /
 EAN-Nr. 400 371 835 1484
UVP 49,90 €



VERSTÄRKTER SCHLEIFENDRAHT
 Auf Rolle (300 m)
 Art.-Nr. 127 335 /
 EAN-Nr. 400 371 805 5924
UVP 149,00 €

VERLEGESET
 1 x Schleifenkabel 150 m
 1 x Bodennägel 90 Stk.
 5 x Kabelverbinder
 Art.-Nr. 127 513 /
 EAN-Nr. 400 371 805 9540
UVP 59,90 €

VERLEGESET
 2 x Schleifenkabel 150 m
 3 x Bodennägel 90 Stk.
 10 x Kabelverbinder
 Art.-Nr. 127 514 /
 EAN-Nr. 400 371 805 9557
UVP 99,90 €

UNSERE KRAFTPAKETE

DIE STÄRKSTEN PFERDE IM RASENMÄHER-STALL



Perfektes Barfußgefühl – denn
das Leben findet draußen statt



Flexibler Einsatz für den
perfekten Rasen – Mähen, Fangen
& Mulchen mit einem Gerät



Höchster Arbeitskomfort
für smarte Gartenarbeit



MAXAIRFLOW-TECHNOLOGY

PERFEKTES LUFT- UND STRÖMUNGSVERHALTEN

MAXAIRFLOW
technology

DIE HÖHE MACHT'S

Extra hoch, extra groß – das ist die Basis der MaxAirflow-Technology. Durch das extra hohe Stahlblechgehäuse und den extra großen Auswurfkanal wird der Luftdurchsatz um 42 % erhöht. Dadurch wird der Rasenschnitt im Gegensatz zum Standard-Rasenmäher nicht flach in den Fangkorb befördert, sondern auf hoher Flugbahn ausgeworfen. So wird die Fangbox effektiv von hinten befüllt, ohne, dass der Auswurfkanal verstopft.

Bei allen Modellen mit MaxAirflow-Logo



VOLLE BOX, WENIGER PAUSEN

Durch die MaxAirflow-Technology gelangt der Rasenschnitt bis nach hinten in die Fangbox, wodurch diese bis obenhin gefüllt wird und so seltener geleert werden muss.



OPTIMALE GRASAUFNAHME

Die perfekt gefüllte Box entnimmt durch die integrierte Boxzunge auch Grasreste aus dem Auswurfkanal.



KEINE GRÜNEN FINGER

Dank der MaxAirflow-Technology kann selbst hohes und saftiges Gras problemlos gemäht werden, ohne verklumpt am Boden liegen zu bleiben oder den Auswurfkanal zu verstopfen. So werden die Hände nicht schmutzig.



NIE WIEDER ÖLWECHSEL

Dank der innovativen Bauweise und optimierten Luftkühlung verbrauchen die Briggs & Stratton EXi- und Instart-Motoren deutlich weniger Öl als vergleichbare 4-Takt-Motoren. Durch eine geringere Erhitzung bleiben die Schmiereigenschaften des Öls zudem viel länger erhalten, wodurch Nachfüllen statt Austauschen genügt.



SICHER UND SCHNELL STARTEN

Ist der Lithium-Ionen-Akku geladen und eingesteckt, reicht ein einfacher Dreh am Schlüsselschalter, um den Motor zu starten. Das oft mühsame Anziehen des Motors zu Beginn entfällt, und auch das Wiederanlassen des Mähers nach dem Entleeren des Fangkorbes wird mit dem Elektrostart zum Kinderspiel.



KOMPAKTES KRAFTPAKET

Klein aber fein – so lässt sich der kraftvolle am Motor eingesetzte Akku am besten beschreiben. Dabei lässt er sich ganz einfach herausnehmen und wieder einsetzen (Akku bei Motor B&S 475 iSi ist fest verbaut). Auch nach längeren Ladepausen wie z. B. im Winter ist er wieder beliebig oft und innerhalb weniger Minuten aufladbar.

INNOVATIVER ELEKTROSTART

BEQUEM STARTEN PER SCHLÜSSELDREH



INSTART-TECHNOLOGY*

Eine neue Motorengeneration von Briggs & Stratton bildet die Grundlage der Highline Rasenmäher mit Elektrostart. Die für den Start notwendige Energie spendet ein Lithium-Ionen-Akku, der dank externem Ladegerät im Nu aufgeladen ist. Eine Akku-Ladung reicht in der Regel für alle Motorstarts in einer Mähseason. Ein Nachladen von 10 Minuten ermöglicht weitere 20 Startvorgänge. Eine komplette Akkuladung reicht für bis zu 150 Starts.



E-START-TECHNOLOGY*

Schnell, sicher und mühelos starten mit dem AL-KO E-Start System. Ein kleiner, handlicher Lithium-Ionen-Akku reicht als Energiequelle zum Starten. Dadurch reduziert sich im Vergleich zu den bisher notwendigen schweren Blei-Gel-Batterien nicht nur das Gewicht des Rasenmähers, auch das Handling und der Ladevorgang werden durch die neue Technologie deutlich bequemer. Dank der besonders hohen Akkukapazität werden bis zu 200 Starts mit einer Akkuladung erreicht.



*Nicht bei allen Rasenmäher-Modellen



IHRE VORTEILE

- | Kraftvoller Lithium-Ionen-Akku und Ladegerät im Lieferumfang
- | Akku passend für alle Geräte aus der Easy Flex- bzw. Energy Flex-Familie
- | Fangbox mit integrierter Füllstandsanzeige
- | **2INONE**function (Mähen, Fangen)
- | **3INONE**function (Mähen, Fangen, Mulchen)

AKKU-RASENMÄHER

AKKU-RASENMÄHER



EASY FLEX 34.8 Li

- | 34 cm Schnittbreite
- | 150–200 m² Rasenfläche
- | Inkl. 2 Akkus und Doppel-Ladegerät
- | Angenehmer Doppel-Bügelschalter für mehr Fahrkomfort
- | Robuster Tragegriff
- | Elektrostart

Inklusive Akku und Ladegerät

Akkus/
Ladegerät
► Seite 16/17



EASY FLEX VORTEILS-SET
Akku B 50 Li (2,5 Ah)
+ Ladegerät C 30 Li
 Art. 113 804
 EAN 400 371 806 0980
UVP 49,90 €



ENERGY FLEX VORTEILS-SET
Akku 150 Li (4,0 Ah)
+ Ladegerät C 130 Li
 Art. 113 803
 EAN 400 371 806 0973
UVP 129,90 €



ENERGY FLEX 3.29 Li

- | 32 cm Schnittbreite
- | 250 m² Rasenfläche
- | 30-l-Fangbox mit extra langer Boxzunge
- | Wartungsfreier, bürstenloser Motor
- | Hochkant aufstellbar für platzsparende Lagerung
- | Elektrostart

Inklusive Akku und Ladegerät

Akkus/
Ladegerät
► Seite 16/17



ENERGY FLEX 3.85 Li

- | 37 cm Schnittbreite
- | 250 m² Rasenfläche
- | 45-l-Fangbox mit extra langer Boxzunge
- | Wartungsfreier, bürstenloser Motor
- | XXL-Hinterräder
- | Elektrostart

Inklusive Akku und Ladegerät

Akkus/
Ladegerät
► Seite 16/17



ALLES UNTER KONTROLLE

Durch einen simplen Knopfdruck kann der aktuelle Ladezustand des Akkus abgelesen werden. Dank Lithium-Ionen-Technologie lässt er sich jederzeit und schnell wieder aufladen, eine komplette Ladung nimmt lediglich etwa eineinhalb Stunden in Anspruch.



SICHER IST SICHER

Um ein unbeabsichtigtes Starten zu verhindern, sind alle Rasenmäher mit einem Sicherheitsschlüssel ausgestattet. Erst wenn dieser steckt und gedreht wird, springt der Motor an. Nach dem Abziehen kann der Mäher unbesorgt abgestellt werden.



EASY HANDLING

Dank zentraler Schnitthöhenverstellung erreichen Sie perfekte Schnittergebnisse im Handumdrehen. Über einen Hebel können Sie ganz einfach und unkompliziert die passende Schnitthöhe einstellen.

AKKU-RASENMÄHER



ENERGY FLEX

42.9 Li

- | 42 cm Schnittbreite
- | 400 m² Rasenfläche
- | Wartungsfreier, bürstenloser Motor
- | Stabiler Fronttragegriff
- | Ergonomischer Bügelschalter mit Weichschaummantelung

Inklusive Akku und Ladegerät



Akkus/
Ladegerät
► Seite 16/17



ENERGY FLEX

42.9 Li SP

- | 42 cm Schnittbreite
- | 400 m² Rasenfläche
- | Wartungsfreier, bürstenloser Motor
- | Stabiler Fronttragegriff
- | Ergonomischer Bügelschalter mit Weichschaummantelung
- | Hinterradantrieb 1-Gang

Inklusive Akku und Ladegerät



Akkus/
Ladegerät
► Seite 16/17



ENERGY FLEX

46.9 Li SP

- | 46 cm Schnittbreite
- | 400 m² Rasenfläche
- | Wartungsfreier, bürstenloser Motor
- | Stabiler Fronttragegriff
- | Ergonomischer Bügelschalter
- | XXL-Hinterräder
- | Hinterradantrieb 1-Gang

Inklusive Akku und Ladegerät



Akkus/
Ladegerät
► Seite 16/17



ENERGY FLEX
VORTEILS-SET
Akku 150 Li (4,0 Ah)
+ Ladegerät C 130 Li
Art. 113 803
EAN 400 371 806 0973
UVP 129,90 €



INKLUSIVE AKKU UND LADEGERÄT	34.8 Li	3.29 Li	3.85 Li	42.9 Li	42.9 Li SP	46.9 Li SP
Kategorie	EASY	EASY	EASY	EASY	EASY	EASY
Schnittbreite	34cm	32 cm	37 cm	42 cm	42 cm	46 cm
Für Rasenflächen bis	150–200 m²	250 m²	250 m²	400 m²	400 m²	500 m²
Funktion	2INONE function	2INONE function	2INONE function	2INONE function	2INONE function	2INONE function
Schnitthöhe / -höhenverstellung	25–75 mm / zentral, 6-fach	25–65 mm / zentral, 5-fach	25–75 mm / zentral, 6-fach	30–75 mm / zentral, 7-fach	30–75 mm / zentral, 7-fach	30–75 mm / zentral, 7-fach
Akku-Typ	Li-Ion 20 V max. (2,5 Ah)	Li-Ion 40 V max. (4,0 Ah)	Li-Ion 40 V max. (4,0 Ah)	Li-Ion 40 V max. (4,0 Ah)	Li-Ion 40 V max. (4,0 Ah)	Li-Ion 40 V max. (4,0 Ah)
Ladezeit Akku bis zu	150 Min.	90 Min.	90 Min.	90 Min.	90 Min.	90 Min.
Lieferumfang Akku / Ladegerät	2x 2,5 Ah / 1	1x 4,0 Ah / 1	1x 4,0 Ah / 1	1x 4,0 Ah / 1	1x 4,0 Ah / 1	1x 4,0 Ah / 1
Radantrieb	–	–	–	–	1 Gang	1 Gang
Mähgehäuse	Kunststoff PP	Kunststoff PP	Kunststoff PP	Stahlblech	Stahlblech	Stahlblech
Boxvolumen	30 l	30 l	45 l	60 l	60 l	60 l
Gewicht ca.	12 kg	12 kg	17 kg	23 kg	23 kg	26 kg
Mulchfunktion	–	–	–	–	–	–
Art.-Nr. / EAN-Nr.	113 540 / 400 371 805 7584	113 663 / 400 371 805 9106	113 278 / 400 371 805 5009	113 694 / 400 371 805 9595	113 695 / 400 371 805 9601	113 714 / 400 371 806 0218
UVP	249,- €	279,- €	299,- €	399,- €	449,- €	499,- €

OHNE AKKU UND LADEGERÄT						
Art.-Nr. / EAN-Nr.	–	–	–	113 688 / 400 371 805 9311	113 689 / 400 371 805 9328	113 690 / 400 371 805 9335
UVP	–	–	–	279,- €	319,- €	379,- €

ERSATZMESSER						
Art.-Nr. / EAN-Nr.	113 632 / 400 371 805 8802	113 724 / 400 371 806 0393	113 127 / 400 371 804 7974	113 722 / 400 371 806 0379	113 722 / 400 371 806 0379	113 723 / 400 371 806 0386
UVP	25,90 €	22,90 €	27,90 €	29,90 €	29,90 €	29,90 €

AKKU-RASENMÄHER

COMFORT 



RASENMÄHER AKKU | COMFORT

NEU

ENERGY FLEX Moweo 42.0 Li

Akkus/
Ladegerät
► Seite 16/17

- | 42 cm Schnittbreite
- | 400 m² Rasenfläche
- | Kugelgelagerte Räder
- | Inkl. 1 x 4-Ah-Akku Energy Flex
- | Wartungsfreier, bürstenloser Motor
- | Ergonomischer Bügelschalter

Inklusive Akku
und Ladegerät

COMFORT



NEU

ENERGY FLEX Moweo 46.0 Li SP

Akkus/
Ladegerät
► Seite 16/17

- | 46 cm Schnittbreite
- | 500 m² Rasenfläche
- | Ergonomischer Bügelschalter
- | XXL-Hinterräder, kugelgelagert
- | Wartungsfreier, bürstenloser Motor
- | Inkl. 1 x 5-Ah-Akku Energy Flex
- | Hinterradantrieb 1-Gang
- | 3INONE function

Inklusive Akku
und Ladegerät

COMFORT



 **ENERGY FLEX
VORTEILS-SET**
Akku 150 Li (4,0 Ah)
+ Ladegerät C 130 Li
Art. 113 803
EAN 400 371 806 0973
UVP 129,90 €



INKLUSIVE AKKU UND LADEGERÄT	Moweo 42.0 Li NEU	Moweo 46.0 Li SP NEU
Kategorie	COMFORT	COMFORT
Schnittbreite	42 cm	46 cm
Für Rasenflächen bis	400 m ²	500 m ²
Funktion	2INONE function	3INONE function
Schnitthöhe / Schnitthöhenverstellung	30–75 mm / zentral, 7-fach	30–75 mm / zentral, 7-fach
Akku-Typ	Li-Ion 40 V max. (4,0 Ah)	Li-Ion 40 V max. (5,0 Ah)
Ladezeit Akku bis zu	90 Min.	120 Min.
Lieferumfang Akku / Ladegerät	1x 4,0 Ah / 1	1x 5,0 Ah / 1
Räder ø vorne/hinten	180 / 205	200 / 280
Radantrieb	–	1 Gang
Mähgehäuse	Stahlblech	Stahlblech
Boxvolumen	65 l	70 l
Gewicht ca.	22,4 kg	30,3 kg
Mulchfunktion	–	ja (Mulchkeil enthalten)
Art.-Nr. / EAN-Nr.	119 933 / 400 371 835 5833	119 934 / 400 371 835 5840
UVP	499,- €	599,- €

OHNE AKKU UND LADEGERÄT		
Art.-Nr. / EAN-Nr.	–	–
UVP	–	–

ERSATZMESSER		
Art.-Nr. / EAN-Nr.	113 347 / 400 371 805 5658	113 348 / 400 371 805 5665
UVP	26,90 €	29,90 €

IHRE VORTEILE

- | Leicht und handlich
- | XL- / XXL-Bereifung für optimalen Fahrkomfort
- | Fangbox mit integrierter Füllstandsanzeige
- | **2INONE** function (Mähen, Fangen)
- | **3INONE** function (Mähen, Fangen, Mulchen)

ELEKTRO-RASENMÄHER

ELEKTRO-RASENMÄHER



Classic 3.22 SE

- | 32 cm Schnittbreite
- | 250 m² Rasenfläche
- | Leichtgewicht: nur 9,5 kg schwer
- | 30-l-Fangbox mit extra langer Boxzunge
- | Leichtes Gehäuse aus Kunststoff
- | Stabiler Tragegriff



Classic 3.82 SE

- | 38 cm Schnittbreite
- | 500 m² Rasenfläche
- | Leichtgewicht: nur 12 kg schwer
- | 37-l-Fangbox mit extra langer Boxzunge
- | Leichtes Gehäuse aus Kunststoff
- | Stabiler Tragegriff



WEITERE VORTEILE

- | Sicherheitsbügelschalter mit Kabelzugentlastung
- | Komfortabler Tragegriff und Griffmulde an der Gehäuse-Vorderseite

	Classic 3.22 SE	Classic 3.82 SE
Kategorie	EASY	EASY
Schnittbreite	32 cm	38 cm
Für Rasenflächen bis	250 m ²	500 m ²
Funktion	2INONE function	2INONE function
Schnitthöhe / Schnitthöhenverstellung	20–60 mm / Achsrad, 3-fach	20–60 mm / Achsrad, 3-fach
Induktionsmotor	Elektro, 1.000 W	Elektro, 1.400 W
Räder ø vorne/hinten	140 / 140 mm	140 / 160 mm
Mähgehäuse	Kunststoff PP	Kunststoff PP
Boxvolumen	30 l	37 l
Gewicht ca.	9,5 kg	12 kg
Mulchfunktion	–	–
Art.-Nr. / EAN-Nr.	112 805 / 400 371 804 2382	112 856 / 400 371 804 3587
VVP	79,90 €	99,90 €

ERSATZMESSER		
Art.-Nr. / EAN-Nr.	112 806 / 400 371 804 2405	112 881 / 400 371 804 3877
VVP	22,90 €	27,90 €



LEICHT-GEWICHT

Dank Tragegriff und geringem Gewicht lassen sich die Modelle 3.22 SE und 3.82 SE spielend leicht transportieren und durch den klappbaren Holm platzsparend verstauen.



KANTENNAHES MÄHEN

Dank der speziellen Gehäusegeometrie, bei der die Räder nicht überstehen, kann problemlos entlang von Mauern und Wänden gemäht werden.



PERFEKT DURCHDACHT

Dank kompakter Bauweise und klappbarem Holm sind die Classic Elektro-Rasenmäher wendig und leicht verstaubar. Die Fangbox mit aerodynamischer Luftführung, großer Öffnung und praktischem Tragegriff sorgt für einfaches und restloses Entleeren.

ELEKTRO-RASENMÄHER

COMFORT 

34 E Comfort

- | 34 cm Schnittbreite
- | 300 m² Rasenfläche
- | Long-life-Motor
- | Leichtes Gehäuse aus Kunststoff
- | Ergonomischer Bügelschalter



COMFORT

40 E Comfort

- | 40 cm Schnittbreite
- | 600 m² Rasenfläche
- | Long-life-Motor
- | Individuell höhenverstellbarer Holm
- | Inkl. Mulchkeil
- | **3INONE**function



COMFORT

EINFACHER TRANSPORT

Der integrierte Tragegriff ermöglicht einen einfachen Transport. Der Fangkorb lässt sich leicht entfernen, und dank klappbarem Holm ist der Rasenmäher schnell und platzsparend lagerbar.



46.4 E Comfort

- | 46 cm Schnittbreite
- | 900 m² Rasenfläche
- | 65-l-Fangbox
- | Robustes Stahlblechgehäuse
- | XXL-Hinterräder
- | Stabiler Tragegriff
- | **3INONE**function



COMFORT

MULCHEN AUF WUNSCH

Den Mulchkeil werkzeuglos einsetzen und den feinen Grasschnitt als natürlichen Dünger in den Rasen einarbeiten (40 E Comfort / 46.4 E Comfort).



WEITERE VORTEILE

- | Zentrale Schnitthöhenverstellung
- | Höhenverstellbarer Holm bei Modell 40 E
- | Ergonomisch geformter Holm mit Softgriff



	34 E Comfort	40 E Comfort	46.4 E Comfort
Kategorie	COMFORT	COMFORT	COMFORT
Schnittbreite	34 cm	40 cm	46 cm
Für Rasenflächen bis	300 m ²	600 m ²	900 m ²
Funktion	2INONE function	3INONE function	3INONE function
Schnitthöhe / Schnitthöhenverstellung	28–68 mm / zentral, 6-fach	28–68 mm / zentral, 6-fach	30–75 mm / zentral, 7-fach
Induktionsmotor	Elektro, 1.200 W	Elektro, 1.400 W	Elektro, 1.600 W
Räder ø vorne/hinten	145 / 155 mm	155 / 190 mm	200 / 280 mm, Kugellager
Mähgehäuse	Kunststoff PP	Kunststoff PP	Stahlblech
Boxvolumen	37 l	43 l	65 l
Gewicht ca.	15 kg	19 kg	29,5 kg
Mulchfunktion	–	✓	✓
Art.-Nr. / EAN-Nr.	112 857 / 400 371 804 3501	112 858 / 400 371 804 3594	113 103 / 400 371 835 7691
UVP	149,- €	179,- €	259,- €

ERSATZMESSER			
Art.-Nr. / EAN-Nr.	112 566 / 400 371 803 7746	112 567 / 400 371 803 7753	113 057 / 400 371 804 7271
UVP	25,90 €	27,90 €	29,90 €



- IHRE VORTEILE**
- | Robustes Stahlblechgehäuse
 - | XL- / XXL-Leichtlaufräder
 - | **2INONE** function (Mähen, Fangen)
 - | **3INONE** function (Mähen, Fangen, Mulchen)
 - | **4INONE** function (Mähen, Fangen, Mulchen, Seitenauswurf)

Engineered in GERMANY

 Made in AUSTRIA

BENZIN-RASENMÄHER

BENZIN-RASENMÄHER



NEU

Easy 4.20 P-S

- | 42 cm Schnittbreite
- | Bis zu 800 m² Rasenfläche
- | 50-l-Fangbox



EASY

NEU

Easy 4.60 SP-S

- | 46 cm Schnittbreite
- | Bis zu 1.400 m² Rasenfläche
- | 60-l-Fangbox
- | Hinterradantrieb 1-Gang



EASY

NEU

Easy 5.10 SP-S

- | 51 cm Schnittbreite
- | Bis zu 1.800 m² Rasenfläche
- | 60-l-Fangbox
- | Hinterradantrieb 1-Gang
- | Integrierter Seitenauswurf
- 4INONE** function



EASY



4INONE function

- | Mähen
- | Fangen
- | Mulchen
- | Seitenauswurf



KOMFORTABLE HÖHENVERSTELLUNG

Mit der Zentral- oder Einzelradschnellverstellung sind alle Modelle rasch auf die gewünschte Schnitthöhe eingestellt.



LEICHTES VORANKOMMEN

Die Bereifung der AL-KO Benzin-Rasenmäher schützt den Rasen und sorgt für optimalen Mähkomfort. Der Antrieb der XL- / XXL-Hinterräder garantiert zudem beste Traktion im Rasen.



BESTE ERGEBNISSE

Egal, ob Sie Mähen und Fangen, Mulchen oder den Seitenauswurf bevorzugen: Unsere innovativen Gehäuse garantieren Ihnen beste Ergebnisse in der Rasenpflege. Unser umfangreiches Angebot an Zubehör bietet für jeden Anspruch die passende Lösung.

WEITERE VORTEILE

- | Optimale Mäh- und Fangergebnisse durch aerodynamische Gehäuseform
- | Frontragegriff für bequemen Transport*
- | Hochwertiges Stahlblechgehäuse
- | Radantrieb*
- | OHV-Motor mit Primer für leichtes Starten
- | Zentrale Schnitthöhenverstellung

*Nicht bei allen Modellen



BENZIN-RASENMÄHER

COMFORT 

WEITERE VORTEILE

- | Frontragegriff für bequemen Transport
- | Ergonomisch geformter Führungsholm mit Komfortgriff
- | Zentrale Schnitthöhenverstellung (außer Comfort 42.0 P-A)
- | Mit Max-Airflow-Technologie (außer Comfort 42.0 P-A)
- | Komfortabler Radantrieb für weniger Anstrengung*
- | **2INONE** function (Mähen und Fangen)
- | **3INONE** function (Mähen, Fangen, Mulchen)
- | **4INONE** function (Mähen, Fangen, Mulchen, Seitenauswurf)

*Nicht bei allen Modellen



BENZIN-RASENMÄHER	Easy 4.20 P-S NEU	Easy 4.60 SP-S NEU	Easy 5.10 SP-S NEU
Kategorie	EASY	EASY	EASY
Schnittbreite	42 cm	46 cm	51 cm
Für Rasenflächen bis	800 m ²	1.400 m ²	1.800 m ²
Funktion	2INONE function	2INONE function	4INONE function
Schnitthöhe / Schnitthöhenverstellung	30–75 mm / zentral, 7-fach	30–75 mm / zentral, 7-fach	30–75 mm / zentral, 7-fach
Motor ccm / kW / U/min	AL-KO Tech 140 140 / 2,0 / 2.900	AL-KO Tech 140 140 / 2,0 / 2.900	AL-KO Tech 160 160 / 2,3 / 2.900
Radantrieb	–	1-Gang	1-Gang
Räder ø vorne/hinten	175 / 200 mm	200 / 250 mm	200 / 250 mm
Mähgehäuse	Stahlblech	Stahlblech	Stahlblech
Boxvolumen	50 l	60 l	60 l
Gewicht ca.	23,1 kg	28,1 kg	31,8 kg
Mulchfunktion	–	–	✓
Seitenauswurf	–	–	✓
Art.-Nr. / EAN-Nr.	113 794 / 400 371 806 0843	113 795 / 400 371 806 0850	113 796 / 400 371 806 0867
UVP	229,- €	279,- €	329,- €
ERSATZMESSER			
Art.-Nr.	492 242	492 208	492 209
UVP	18,90 €	29,90 €	25,90 €

Comfort 42.0 P-A **NEU**

- | 42 cm Schnittbreite
- | Bis zu 800 m² Rasenfläche
- | 65-l-Fangbox
- | AL-KO Pro 125 QSS Motor
- | Quick-Start-Technologie



COMFORT

MAXAIRFLOW technology

Comfort 51.0 P-A **NEU**

- | 51 cm Schnittbreite
- | Bis zu 1.500 m² Rasenfläche
- | AL-KO Pro 145 QSS Motor
- | Quick-Start-Technologie
- | **4INONE** function



COMFORT

BENZIN-RASENMÄHER

COMFORT



READY START / QUICK-START

Dank Ready-Start- / Quick-Start-System lassen sich die Briggs & Stratton EXI sowie die AL-KO Pro QSS Motoren ganz schnell und einfach starten. Kein Primen und kein Choke erforderlich.



RASENMÄHER BENZIN | COMFORT

MAXAIRFLOW
technology

NEU

Comfort 46.0 SP-A

- | 46 cm Schnittbreite
- | Bis zu 1.400 m² Rasenfläche
- | AL-KO Pro 125 QSS Motor
- | Quick-Start-Technology
- | Hinterradantrieb 1-Gang
- | **3INONE**function



COMFORT

MAXAIRFLOW
technology

NEU

Comfort 46.0 SP-A Plus

- | 46 cm Schnittbreite
- | Bis zu 1.400 m² Rasenfläche
- | AL-KO Pro 145 QSS Motor
- | Quick-Start-Technology
- | Hinterradantrieb 1-Gang
- | **4INONE**function



COMFORT

MAXAIRFLOW
technology

NEU

Comfort 51.0 SP-B

- | 51 cm Schnittbreite
- | Bis zu 1.800 m² Rasenfläche
- | Briggs & Stratton 625 EXI Motor
- | Ready-Start-Technology
- | Hinterradantrieb 1-Gang
- | **3INONE**function



COMFORT

MAXAIRFLOW
technology

NEU

Comfort 51.0 SP-B Plus

- | 51 cm Schnittbreite
- | Bis zu 1.800 m² Rasenfläche
- | Briggs & Stratton 625 EXI Motor
- | Ready-Start-Technology
- | Hinterradantrieb 1-Gang
- | **4INONE**function



COMFORT

MAXAIRFLOW
technology

NEU

Comfort 51.0 SP-A

- | 51 cm Schnittbreite
- | Bis zu 1.800 m² Rasenfläche
- | AL-KO Pro 145 QSS Motor
- | Quick-Start-Technology
- | Hinterradantrieb 1-Gang
- | **4INONE**function



COMFORT

MAXAIRFLOW
technology

NEU

Comfort 46.0 SP-B

- | 46 cm Schnittbreite
- | Bis zu 1.400 m² Rasenfläche
- | Briggs & Stratton 500 E Motor
- | Hinterradantrieb 1-Gang
- | **4INONE**function



COMFORT

MAXAIRFLOW
technology

NEU

Comfort 46.0 SPI-A

- | 46 cm Schnittbreite
- | Bis zu 1.400 m² Rasenfläche
- | AL-KO Pro 170 E-Start QSS Motor
- | E-Start-Technology
- | Hinterradantrieb 1-Gang
- | **3INONE**function



COMFORT

MAXAIRFLOW
technology

NEU

Comfort 46.0 SPI-B

- | 46 cm Schnittbreite
- | Bis zu 1.400 m² Rasenfläche
- | Briggs & Stratton 475 iSi Motor
- | Instart-Technology
- | Hinterradantrieb 1-Gang
- | **3INONE**function



COMFORT



FÜLLSTANDSANZEIGE

Die aerodynamische Kunststoff-Fangbox mit einem großen Fassungsvermögen überzeugt nicht nur durch die Größe – sie zeigt durch den integrierten Füllstandsanzeiger auch an, wann die Box geleert werden muss. Die integrierte Boxzunge entnimmt die Grasreste aus dem Auswurfkanal. (Außer Comfort 42.0 P-A)



	NEU Comfort 42.0 P-A	NEU Comfort 51.0 P-A	NEU Comfort 46.0 SP-A	NEU Comfort 46.0 SP-A Plus	NEU Comfort 51.0 SP-A
Kategorie	COMFORT	COMFORT	COMFORT	COMFORT	COMFORT
Schnittbreite	42 cm	51 cm	46 cm	46 cm	51 cm
Für Rasenflächen bis	800 m ²	1.500 m ²	1.400 m ²	1.400 m ²	1.800 m ²
Funktion	2INONE function	4INONE function	3INONE function	4INONE function	4INONE function
Schnitthöhe / Schnitthöhenverstellung	25–75 mm / Einzelrad, 7-fach	30–80 mm / zentral, 7-fach	30–80 mm / zentral, 7-fach	30–80 mm / zentral, 7-fach	30–80 mm / zentral, 7-fach
Motor ccm / kW U/min	AL-KO Pro 125 QSS 123 / 1,9 / 2.800	AL-KO Pro 145 QSS 139 / 2,1 / 2.850	AL-KO Pro 125 QSS 123 / 1,9 / 2.800	AL-KO Pro 145 QSS 139 / 2,1 / 2.800	AL-KO Pro 145 QSS 139 / 2,1 / 2.800
Radantrieb	–	–	1-Gang	1-Gang	1-Gang
Räder ø vorne/hinten	180 / 205 mm	200 / 280 mm	200 / 280 mm	200 / 280 mm	200 / 280 mm
Mähgehäuse	Stahlblech	Stahlblech	Stahlblech	Stahlblech	Stahlblech
Boxvolumen	65 l	60 l	60 l	60 l	60 l
Gewicht ca.	25,9 kg	33,2 kg	33,4 kg	34,0 kg	35,3 kg
Mulchfunktion	–	✓	✓	✓	✓
Seitenauswurf	–	✓	–	✓	✓
Art.-Nr. / EAN-Nr.	119 935 / 400 371 835 5857	119 941 / 400 371 835 5918	119 936 / 400 371 835 5864	119 938 / 400 371 835 5888	119 944 / 400 371 835 5949
UVP	249,- €	349,- €	359,- €	399,- €	419,- €

ERSATZMESSER

Art.-Nr. / EAN-Nr.	113 138 / 400 371 804 8650	113 058 / 400 371 804 7288	113 057 / 400 371 804 7271	113 057 / 400 371 804 7271	113 058 / 400 371 804 7288
UVP	29,90 €	32,90 €	29,90 €	29,90 €	32,90 €

NEU Comfort 46.0 SP-B	NEU Comfort 51.0 SP-B	NEU Comfort 51.0 SP-B Plus	NEU Comfort 46.0 SPI-A	NEU Comfort 46.0 SPI-B
COMFORT	COMFORT	COMFORT	COMFORT	COMFORT
46 cm	51 cm	51 cm	46 cm	46 cm
1.400 m ²	1.800 m ²	1.800 m ²	1.400 m ²	1.400 m ²
4INONE function	3INONE function	4INONE function	3INONE function	3INONE function
30–80 mm / zentral, 7-fach	30–80 mm / zentral, 7-fach	30–80 mm / zentral, 7-fach	30–80 mm / zentral, 7-fach	30–80 mm / zentral, 7-fach
Briggs & Stratton 500 E 140 / 2,0 / 2.900	Briggs & Stratton 625 EXI 150 / 2,3 / 2.900	Briggs & Stratton 625 EXI 150 / 2,3 / 2.900	AL-KO Pro 170 E-Start QSS 166 / 2,6 / 2.800	Briggs & Stratton 475 iSi Instart 140 / 2,2 / 2.900
1-Gang	1-Gang	1-Gang	1-Gang	1-Gang
200 / 280 mm	200 / 280 mm	200 / 280 mm	200 / 280 mm	200 / 280 mm
Stahlblech	Stahlblech	Stahlblech	Stahlblech	Stahlblech
60 l	60 l	60 l	60 l	60 l
32,8 kg	34,1 kg	34,7 kg	37,2 kg	34,4 kg
✓	✓	✓	✓	✓
✓	–	✓	–	–
119 937 / 400 371 835 5871	119 942 / 400 371 835 5925	119 943 / 400 371 835 5932	119 940 / 400 371 835 5901	119 939 / 400 371 835 5895
429,- €	449,- €	469,- €	469,- €	499,- €

113 057 / 400 371 804 7271	113 058 / 400 371 804 7288	113 058 / 400 371 804 7288	113 057 / 400 371 804 7271	113 057 / 400 371 804 7271
29,90 €	32,90 €	32,90 €	29,90 €	29,90 €

BENZIN-RASENMÄHER

PREMIUM 



WEITERE VORTEILE

- | Fronttragegriff für bequemen Transport
- | Große 70-l-Fangbox
- | Extrem leistungsstarke Motoren
- | Zentrale Schnitthöhenverstellung
- | Mit Max-Airflow-Technologie
- | **4INONE** function (Mähen, Fangen, Mulchen, Seitenauswurf)

MAXAIRFLOW technology

Premium 470 SP-A

- | 46 cm Schnittbreite
- | Bis zu 1.400 m² Rasenfläche
- | AL-KO Pro 170 QSS Motor
- | Quick-Start-Technology
- | Hinterradantrieb 1-Gang
- | **4INONE** function



NEU

PREMIUM

OPTIMALE BEDIENUNG

Griffoptimierte Schaltbügel und EasyDrive-Cockpit mit Softgriff (modellabhängig) erleichtern Ihnen das Mähen enorm. Noch entspannter wird der Rasenschnitt mit Radantrieb oder je nach Modell sogar auf die Geschwindigkeit anpassbarem Vario Speed.



MAXAIRFLOW technology

Premium 470 SPI-A

- | 46 cm Schnittbreite
- | Bis zu 1.400 m² Rasenfläche
- | AL-KO Pro 170 QSS Motor
- | Instart- und Quick-Start-Technology
- | Hinterradantrieb 1-Gang
- | **4INONE** function



NEU

PREMIUM

MAXAIRFLOW technology

Premium 470 VS-B

- | 46 cm Schnittbreite
- | Bis zu 1.400 m² Rasenfläche
- | Briggs & Stratton 650 EXI Motor
- | Ready-Start-Technology
- | Radantrieb VarioSpeed
- | **4INONE** function



NEU

PREMIUM

MAXAIRFLOW technology

Premium 470 SP-B

- | 46 cm Schnittbreite
- | Bis zu 1.400 m² Rasenfläche
- | Briggs & Stratton 650 EXI Motor
- | Ready-Start-Technology
- | Hinterradantrieb 1-Gang
- | **4INONE** function



NEU

PREMIUM

MAXAIRFLOW technology

Premium 520 SP-B

- | 51 cm Schnittbreite
- | Bis zu 1.800 m² Rasenfläche
- | Briggs & Stratton 675 EXI Motor
- | Ready-Start-Technology
- | Hinterradantrieb 1-Gang
- | **4INONE** function



NEU

PREMIUM

MAXAIRFLOW technology

Premium 470 SP-H

- | 46 cm Schnittbreite
- | Bis zu 1.400 m² Rasenfläche
- | Honda GCVx 145 Motor
- | Hinterradantrieb 1-Gang
- | **4INONE** function



NEU

PREMIUM

MAXAIRFLOW technology

Premium 520 VS-B

- | 51 cm Schnittbreite
- | Bis zu 1.800 m² Rasenfläche
- | Briggs & Stratton 675 EXI Motor
- | Ready-Start-Technology
- | Radantrieb VarioSpeed
- | **4INONE** function



NEU

PREMIUM

BENZIN-RASENMÄHER

PREMIUM



NEU

MAXAIRFLOW technology

Premium 520 SP-H

- | 51 cm Schnittbreite
- | Bis zu 1.800 m² Rasenfläche
- | Honda GCVx 170
- | Hinterradantrieb 1-Gang
- | 4INONEfunction



PREMIUM

NEU

MAXAIRFLOW technology

Premium 520 VSI-B

- | 51 cm Schnittbreite
- | Bis zu 1.800 m² Rasenfläche
- | Briggs & Stratton iS Motor
- | Instart-Technology
- | Radantrieb VarioSpeed
- | 4INONEfunction



PREMIUM

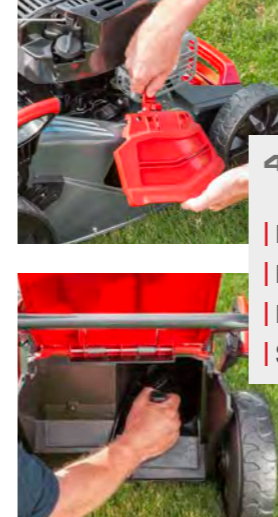

4INONEfunction

- | Mähen
- | Fangen
- | Mulchen
- | Seitenauswurf

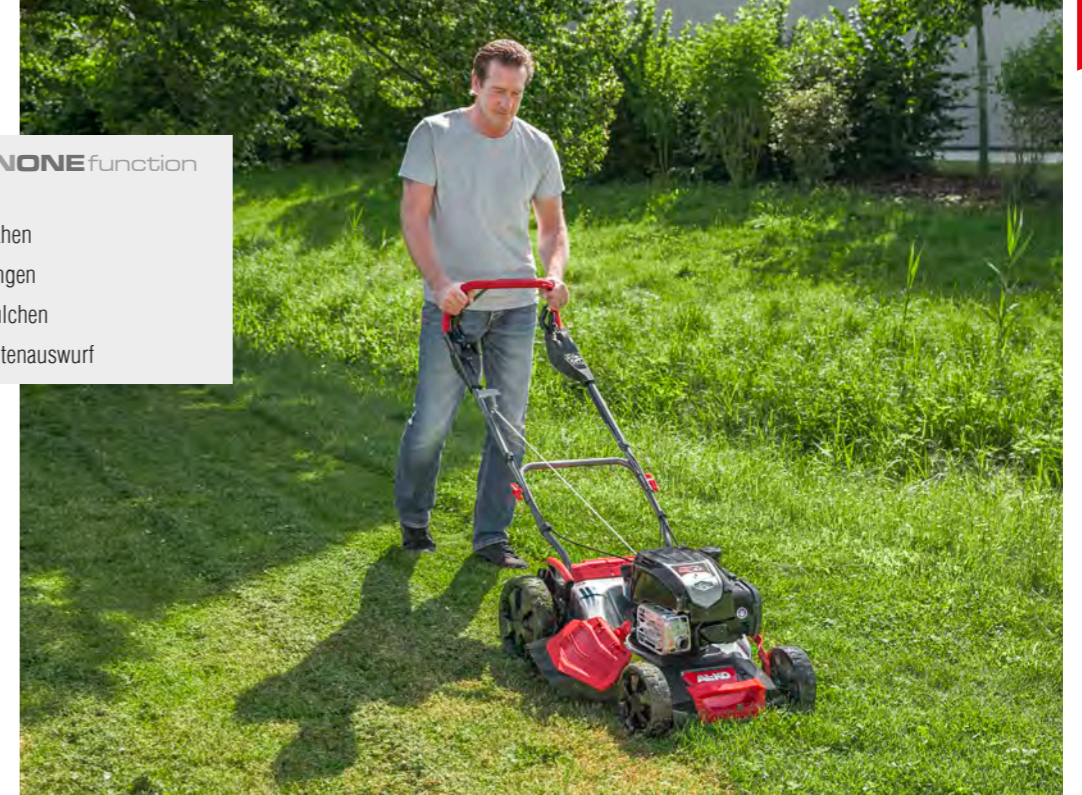

ZUBEHÖR FÜR ALLE RASENMÄHER

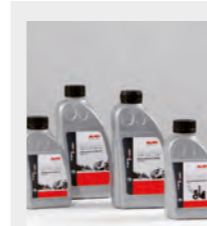

4-TAKT RASENMÄHERÖL SAE 30 0,6 L
Art.-Nr. 112 888 / EAN-Nr. 400 371 804 3952
UVP 5,90 €

4-TAKT RASENMÄHERÖL 10W40 1,0 L
(Teilsynthetisches Hochleistungsöl)
Art.-Nr. 112 901
EAN-Nr. 400 371 804 4089
UVP 9,90 €

MOTOR-SERVICE-SET, 3-TEILIG
Für den einfachen Ölwechsel
Art.-Nr. 106 118 / EAN-Nr. 400 371 800 5172
UVP 14,90 €

BENZIN-RASENMÄHER	Premium 470 SP-A NEU	Premium 470 SP-B NEU	Premium 520 SP-B NEU	Premium 470 SPI-A NEU
Kategorie	PREMIUM	PREMIUM	PREMIUM	PREMIUM
Schnittbreite	46 cm	46 cm	51 cm	46 cm
Für Rasenflächen bis	1.400 m ²	1.400 m ²	1.800 m ²	1.400 m ²
Funktion	4INONEfunction	4INONEfunction	4INONEfunction	4INONEfunction
Schnitthöhe / Schnitthöhenverstellung	30–80 mm / zentral, 7-fach	30–80 mm / zentral, 7-fach	30–80 mm / zentral, 7-fach	30–80 mm / zentral, 7-fach
Motor ccm / kW / U/min	AL-KO Pro 170 QSS 166 / 2,6 / 2.800	Briggs&Stratton 650 EXI 163 / 2,4 / 2.800	Briggs&Stratton 650 EXI 163 / 2,4 / 2.800	AL-KO Pro 170 QSS E-Start 166 / 2,6 / 2.800
Radantrieb	1 Gang	1 Gang	1 Gang	1 Gang
Räder ø vorne/hinten	200 / 280 mm	200 / 280 mm	200 / 280 mm	200 / 280 mm
Mähgehäuse	Stahlblech	Stahlblech	Stahlblech	Stahlblech
Boxvolumen	70 l	70 l	70 l	70 l
Gewicht ca.	34,4 kg	34,6 kg	34,9 kg	36,9 kg
Mulchfunktion	✓	✓	✓	✓
Seitenauswurf	✓	-	✓	✓
Art.-Nr. / EAN-Nr.	119 946 / 400 371 835 5963	119 966 / 400 371 835 56113	119 967 / 400 371 835 56120	119 945 / 400 371 835 5956
UVP	449,- €	479,- €	499,- €	549,- €

ERSATZMESSER				
Art.-Nr. / EAN-Nr.	113 057 / 400 371 804 7271	113 057 / 400 371 804 7271	113 058 / 400 371 804 7288	113 057 / 400 371 804 7271
UVP	29,90 €	29,90 €	32,90 €	29,90 €

Premium 470 VS-B NEU	Premium 470 SP-H NEU	Premium 520 VS-B NEU	Premium 520 SP-H NEU	Premium 520 VSI-B NEU
PREMIUM	PREMIUM	PREMIUM	PREMIUM	PREMIUM
46 cm	46 cm	51 cm	51 cm	51 cm
1.400 m ²	1.400 m ²	1.800 m ²	1.800 m ²	1.800 m ²
4INONEfunction	4INONEfunction	4INONEfunction	4INONEfunction	4INONEfunction
30–80 mm / zentral, 7-fach	30–80 mm / zentral, 7-fach	30–80 mm / zentral, 7-fach	30–80 mm / zentral, 7-fach	30–80 mm / zentral, 7-fach
Briggs&Stratton 650 EXI 163 / 2,4 / 2.800	Honda GCVx 145 145 / 2,7 / 2.900	Briggs&Stratton 675 EXI 163 / 2,6 / 2.800	Honda GCVx 170 167 / 3,2 / 2.900	B&S 675 iS Instart 163 / 2,6 / 2.800
Vario Speed	1 Gang	Vario Speed	1 Gang	Vario Speed
200 / 280 mm	200 / 280 mm	200 / 280 mm	200 / 280 mm	200 / 280 mm
Stahlblech	Stahlblech	Stahlblech	Stahlblech	Stahlblech
70 l	70 l	70 l	70 l	70 l
34,6 kg	35,2 kg	34,9 kg	36,5 kg	38,2 kg
✓	✓	✓	✓	✓
✓	-	✓	✓	✓
119 947 / 400 371 835 5970	119 968 / 400 371 835 56137	119 949 / 400 371 835 5994	119 969 / 400 371 835 56144	119 948 / 400 371 835 5987
549,- €	549,- €	579,- €	599,- €	679,- €

113 057 / 400 371 804 7271	113 057 / 400 371 804 7271	113 058 / 400 371 804 7288	113 058 / 400 371 804 7288	113 058 / 400 371 804 7288
29,90 €	29,90 €	32,90 €	32,90 €	32,90 €

SPINDELMÄHER

DER PERFEKTE GOLFRASEN FÜR ZUHAUSE



Bestes Mäh-Ergebnis
dank 5 Klingen



Überdurchschnittlich komfortables
Handling



Wartungsfrei und
langlebig



Emissionsfrei, kein Lärm, keine
Abgase – ohne Motor



SPINDELMÄHER

IHRE VORTEILE

- | Leichtes, robustes Gehäuse
- | Hochwertige 5-Messer-Mähspindel für präzisen und akkuraten Schnitt
- | Extrem wendig und besonders rasenschonend



Soft Touch 2.8 HM Classic

- | 28 cm Schnittbreite
- | 150 m² Rasenfläche
- | Berührungslose, rasenschonende Schneidtechnik
- | Leicht und wendig – nur 7 kg Gewicht
- | XXL-Räder für hohen Schiebekomfort

EASY

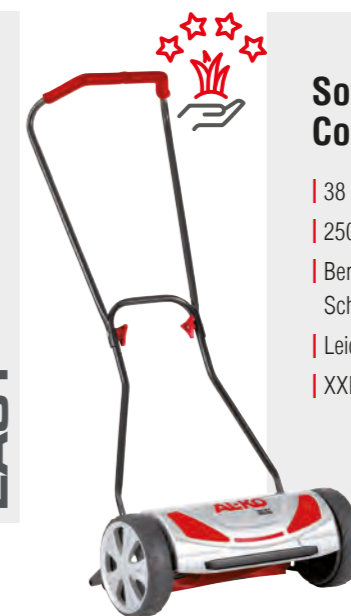

Soft Touch 38 HM Comfort

- | 38 cm Schnittbreite
- | 250 m² Rasenfläche
- | Berührungslose, rasenschonende Schneidtechnik
- | Leicht und wendig – nur 7,9 kg Gewicht
- | XXL-Räder für hohen Schiebekomfort

COMFORT



Soft Touch 380 HM Premium

- | 38 cm Schnittbreite
- | 250 m² Rasenfläche
- | Berührungslose, rasenschonende Schneidtechnik
- | XXL-Räder für hohen Schiebekomfort
- | Inkl. zusammenklappbarem Holm zur platzsparenden Lagerung

PREMIUM

FUNKTIONALES DESIGN

Leichtes und robustes Gehäuse mit schickem Design und XL-Breitbereifung. Der Gummi-Bumper schützt das Gehäuse vor Stößen und Kratzern.



WENDIG IM RASEN

Die Einachsführung der AL-KO Spindelmäher gewährleistet extreme Wendigkeit und komfortablen Ausgleich von Bodenwellen.



SPEZIAL-SPINDEL

Die hochwertige 5-Messer-Mähspindel aus gehärtetem Spezialstahl sorgt für perfekten Schnitt und gleichmäßiges Anfüllen der Fangbox.



EINFACH VERSTAUT

Der Spindelmäher lässt sich dank des integrierten Schnellverschlusses einfach und platzsparend zusammenklappen (nur bei Soft Touch 380 HM Premium).

EXAKTER SCHNITT

Mit einem Spindelmäher werden die Grashalme sauber wie mit der Schere abgeschnitten. Hierbei spielt die Schneidtechnik eine wichtige Rolle: Die Mähspindel und das Untermesser berühren sich nicht, was den Mäher besonders rasenschonend macht.



	Soft Touch 2.8 HM Classic	Soft Touch 38 HM Comfort	Soft Touch 380 HM Premium
Kategorie	EASY	COMFORT	PREMIUM
Schnittbreite	28 cm	38 cm	38 cm
für Rasenflächen bis	150 m ²	250 m ²	250 m ²
Schnitthöhe / Schnitt Höhenverstellung	14–35 mm / 4-fach	14–35 mm / 4-fach	14–35 mm / 4-fach
Mähspindel	128 mm / 5 Stahlmesser	128 mm / 5 Stahlmesser	128 mm / 5 Stahlmesser
Schneidetechnik	Spindel, berührungslos	Spindel, berührungslos	Spindel, berührungslos
Räder ø	220 mm	220 mm	220 mm
Gewicht ca.	7,0 kg	7,9 kg	9,4 kg
Art.-Nr. / EAN-Nr.	112 664 / 400 371 804 0258	112 663 / 400 371 804 0241	112 665 / 400 371 804 0265
UVP	59,90 €	69,90 €	99,90 €

	Soft Touch 2.8 HM Classic	Soft Touch 38 HM Comfort	Soft Touch 380 HM Premium
GRASFANGBOX			
Boxvolumen	23 l	41 l	41 l
Art.-Nr. / EAN-Nr.	112 730 / 400 371 804 1279	112 731 / 400 371 804 1286	112 731 / 400 371 804 1286
UVP	24,90 €	29,90 €	29,90 €

MULCH-RASENMÄHER

DIE ÖKOLOGISCHE RASENPFLEGE DANK ORGANISCHEM DÜNGER



Mulchmähen und
Seitenauswurf in einem



Ökologische Rasenpflege
dank organischem Dünger & somit
ohne Rasenschnitt-Entsorgung

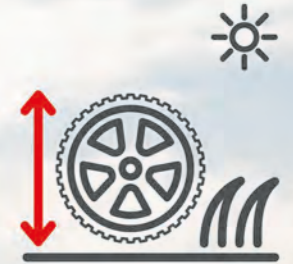

XL-Räder – rasenschonend
und schick im Design

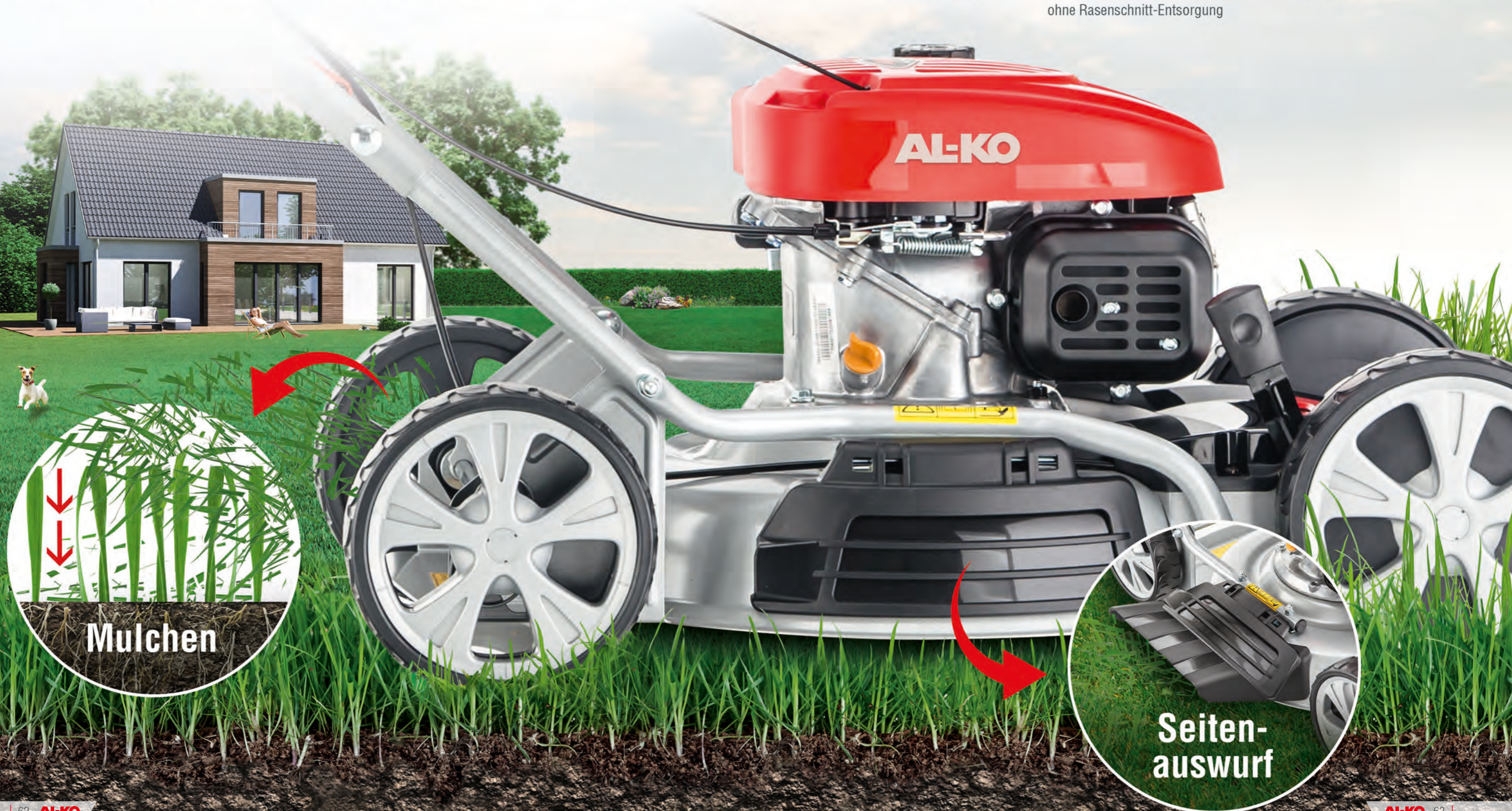

Mulchen

Seiten-
auswurf

MULCHMÄHER

| DIE ÖKOLOGISCHE RASENPFLEGE

DAS MULCHPRINZIP

Beim Mulchmähen werden die geschnittenen Grashalme im Mähgehäuse hochgewirbelt, vom Spezialmesser fein zerkleinert und als natürlicher Dünger in die Grasnarbe zurückgeblasen – das gibt dem Rasen seine natürlichen Nährstoffe zurück und schützt ihn vor dem Austrocknen.

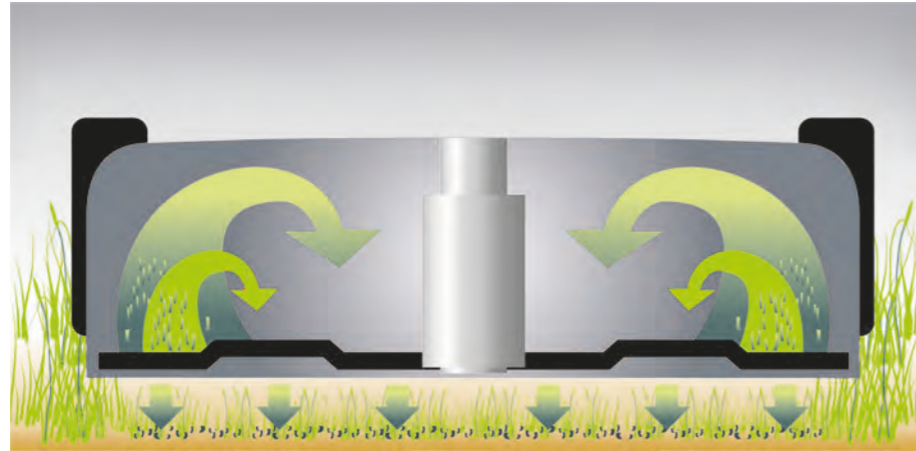

IHRE VORTEILE

- | Rasenschonende XL-Räder
- | Komfortable Schnitthöhenverstellung
- | Ergonomisch geformter Führungsholm
- | **2INONE function** (Mähen, Mulchen und Seitenauswurf)

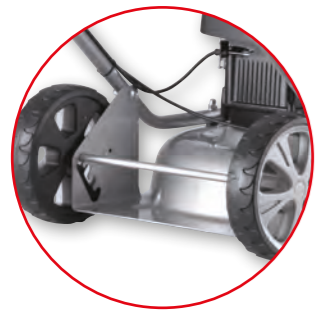

SCHNELL IN DIE HÖHE

Komfortabel und schnell lässt sich die Schnitthöhe pro Radachse verstellen. Die durchgehenden Radachsen bieten Stabilität und schnurgeraden Lauf.



MULCHEN ODER SEITENAUSWURF

Bei Bedarf, z. B. bei höherem Urlaubsrasen oder Nutzwiesen und Obstgärten, lässt sich der Mulchmäher problemlos zum Seitenauswerfer umrüsten.



VORDERRAD-ANTRIEB

Die kraftsparende Alternative überzeugt vor allem im hügeligen Gelände. Zum Wenden können die Vorderräder bei eingeschaltetem Antrieb entlastet und der Mäher gedreht werden (SP-A Modell).

JE GRÖßER, DESTO BESSER

Die Bereifung schont den Rasen und sorgt für optimalen Mähkomfort. Die angetriebenen XL-Vorderräder des SP-Modells garantieren zudem beste Traktion im Rasen und leichtes Vorankommen.



468 P-A BIO Silver

- | 46 cm Schnittbreite
- | Bis 1.100 m² Rasenfläche
- | AL-KO Pro Motor mit Quickstart
- | Robustes Stahlblechgehäuse



COMFORT



468 SP-A BIO Silver

- | 46 cm Schnittbreite
- | Bis 1.400 m² Rasenfläche
- | Vorderradantrieb für kraftsparendes Mulchmähen
- | Leistungsstarker AL-KO Pro Motor
- | Robustes Stahlblechgehäuse



COMFORT

MULCHMÄHER	468 P-A BIO Silver	468 SP-A BIO Silver
Kategorie	COMFORT	COMFORT
Schnittbreite	46 cm	46 cm
für Rasenflächen bis	1.100 m ²	1.400 m ²
Funktion	2INONE function	2INONE function
Schnitthöhe / Schnitthöhenverstellung	30–85 mm / Achsrad, 4-fach	30–85 mm / Achsrad, 4-fach
Motor ccm / kW / U/min	AL-KO Pro 125 Quick Start (QSS) 123 / 1,9 / 2.850	AL-KO Pro 145 Quick Start (QSS) 139 / 2,1 / 2.850
Radantrieb	–	1-Gang
Mähgehäuse	Stahlblech	Stahlblech
Räder ø vorne / hinten	205 / 205 mm	220 / 205 mm, vorne kugelgelagert
Gewicht ca.	22,6 kg	26,9 kg
Art.-Nr. / EAN-Nr.	119 836 / 400 371 835 5154	119 835 / 400 371 835 5147
UVP	299,- €	369,- €

ERSATZMESSER

Art.-Nr. / EAN-Nr.	119 224 / 400 371 834 8859	119 224 / 400 371 834 8859
UVP	29,90 €	29,90 €

VERTIKUTIERER

PERFEKTE VORBEREITUNG FÜR DEINEN DRAUSSEN-SOMMER



Einmal im Jahr,
aber richtig!



Praktisch im Einsatz
– schnell & einfach verstaut



Leicht & komfortabel



IHRE VORTEILE

- | Einfacher Walzenwechsel
- | **2INONE** function
(Vertikutieren, Fangen)
- | **3INONE** function
(Vertikutieren, Lüften, Fangen)



VERTIKUTIERER

WARUM VERTIKUTIEREN?

Neben regelmäßigem Mulchen sollten Rasenflächen im Frühjahr und /oder Herbst vertikutiert werden, damit sie wieder ausreichend „Luft zum Atmen“ bekommen. Dabei dringen die Stahlmesser des Vertikutierers in die Grasnarbe ein und entfernen Rasenfilz sowie Moos- und Pflanzenreste. Im Anschluss an das Vertikutieren sollten die bearbeiteten Flächen direkt gedüngt, nachgesät und kräftig gewässert werden.

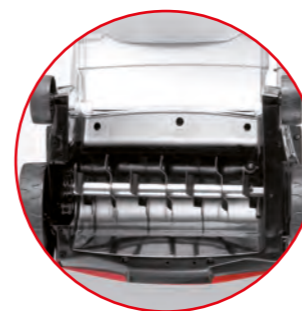

VERTIKUTIEREN ODER LÜFTEN

Durch einfachen Walzenwechsel schnell von Vertikutierwalze mit 3-stufigen Stahlmessern auf Lüfterwalze mit effizienten Stahlfederzinken wechseln – die komplette Rasenpflege in einem Gerät (36 E / 38 E / 38 P).

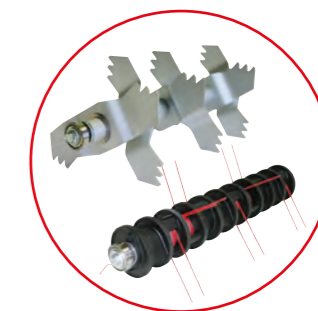

VERTIKUTIERER

VERTIKUTIEREN UND LÜFTEN MIT EINEM GERÄT



Elektro 32.5 VE Basic Care Classic

- 32 cm Arbeitsbreite Vertikutieren
- 400 m² Rasenfläche
- 45-l-Fangbox aus robustem Gewebe
- Leichtes Gehäuse aus Kunststoff
- 2INONE function



Elektro 38 E Combi Care Comfort

- 38 cm Arbeitsbreite Vertikutieren
- 800 m² Rasenfläche
- 55-l-Fangbox aus robustem Gewebe
- Holm individuell höhenverstellbar
- Easy clean-Gehäuse
- 3INONE function



Elektro 36.8 Combi Care Comfort

- 36 cm Arbeitsbreite Vertikutieren
- 800 m² Rasenfläche
- Holm höhenverstellbar und klappbar
- Werkzeugloser Walzenwechsel
- 3INONE function



Fangbox optional



Elektro 36 E Combi Care Comfort

- 36 cm Arbeitsbreite Vertikutieren
- 800 m² Rasenfläche
- 55-l-Fangbox aus robustem Gewebe
- Leistungsstarker 1500-W-Motor
- Stabiler Tragegriff
- Holm höhenverstellbar und klappbar
- 3INONE function



IHRE VORTEILE

- 2INONE function: Vertikutieren und Fangen
- 3INONE function: Vertikutieren, Lüften und Fangen
- Einfacher Walzenwechsel



LÜFTERWALZE
für Art.-Nr. 113573, 113574
Art.-Nr. 113 621 /
EAN-Nr. 400 371 805 8604
UVP* 17,90 €

GRASFANGSACK 50 L
für Art.-Nr. 113573 und 113574
Art.-Nr. 113 622 /
EAN-Nr. 400 371 805 8611
UVP* 24,90 €



Akkus/
Ladegerät
► Seite 16/17

ENERGY FLEX Akku SF 4036

- 36 cm Arbeitsbreite Vertikutieren
- 250 m² Rasenfläche
- Holm höhenverstellbar und klappbar
- Werkzeugloser Walzenwechsel
- 3INONE function



Benzin 38 P Combi Care Comfort

- 38 cm Arbeitsbreite Vertikutieren
- 1.200 m² Rasenfläche
- 55-l-Fangbox aus robustem Gewebe
- Holm individuell höhenverstellbar
- Easy Clean-Gehäuse
- 3INONE function



Fangbox optional



ENERGY FLEX VORTEILS-SET

- Akku 150 Li (4,0 Ah)
- + Ladegerät C 130 Li
- Art. 113 803
- EAN 400 371 806 0973
- UVP 129,90 €**

	ELEKTRO				AKKU	BENZIN
	32.5 VE Basic Care Classic	38 E Combi Care Comfort	36.8 Combi Care Comfort	36 E Combi Care Comfort	SF 4036	38 P Combi Care Comfort
Kategorie	EASY	COMFORT	COMFORT	COMFORT	COMFORT	COMFORT
für Rasenflächen bis	400 m ²	800 m ²	800 m ²	800 m ²	250 m ²	1.200 m ²
Antrieb	1.000 W	1.300 W	1.400 W	1.500 W	Li-Ion 40 V max. 4,0/5,0 Ah (Akku, Ladegerät exklusive)	AL-KO 144 F 53 ccm / 1,3 kW 6.100 U/Min.
Funktion	2INONE function	3INONE function	3INONE function	3INONE function	3INONE function	3INONE function
Vertikutiererwalze	12 Stahlmesser	14 Stahlmesser	12 Stahlmesser	20 Stahlmesser	12 Stahlmesser	14 Stahlmesser
Arbeitsbreite Vertikutieren	32 cm	38 cm	36 cm	36 cm	36 cm	38 cm
Lüfterwalze	-	24 Stahlfederzinken	**Zubehör	44 Stahlfederzinken	**Zubehör	24 Stahlfederzinken
Arbeitsbreite Lüften	-	37 cm	36 cm **Zubehör	36 cm	36 cm **Zubehör	37 cm
Tiefeneinstellung	zentral, 5-fach	zentral, 5-fach	zentral, 5-fach	zentral, 5-fach	zentral, 5-fach	zentral, 5-fach
Gehäuse	Kunststoff	Kunststoff	Kunststoff	Kunststoff	Kunststoff	Kunststoff
Boxvolumen	45 l	55 l	50 l **Zubehör	55 l	50 l **Zubehör	55 l
Gewicht ca.	12,6 kg	15,1 kg	12 kg	15,0 kg	11,7 kg	22 kg
Art.-Nr. / EAN-Nr.	113 242 / 400 371 805 0967	112 800 / 400 371 804 2245	113 573 / 400 371 805 7768	113 465 / 400 371 805 6501	113 574 / 400 371 805 7775	112 799 / 400 371 804 2238
UVP	99,90 €	119,- €	129,- €	159,- €	169,- €	299,- €

UNSERE KRAFTPAKETE

SCHNELL UND MÜHELOS VIEL SCHAFFEN



Rasenmähen für höchste Ansprüche



Perfektes Mähergebnis in jedem Gelände



Multitalent – auch für den Winter

Hier mähe ich



TRAKTOREN



LEICHTES VORANKOMMEN

Große, breite Räder für den optimalen Antrieb und die Vermeidung von Spurrillen im Garten.



ZUVERLÄSSIGE POWER

Mit Hilfe des neuen leistungsstarken Motors, wird ein effektives und schnelles Arbeiten auf großen Flächen garantiert.



MODERNSTE TECHNIK

Dank zentraler Schnitthöhenverstellung erreichen Sie perfekte Schnittergebnisse im Handumdrehen. Über einen Hebel können Sie ganz einfach und unkompliziert die passende Schnitthöhe einstellen.

TRAKTOREN

BLACK EDITION



NEU

IHRE VORTEILE

- Optimale Ergonomie
- Kugelgelagerter Mähantrieb
- Verwindungssteifer Rahmen
- Bequeme Boxentleerung
- Vielfältiges Zubehörprogramm
- Kraftvoller Motor aus der AL-KO Pro Klasse
- Große, breite Räder für optimalen Antrieb und die Vermeidung von Spurrillen

T18-111.9 HDS Black Edition

NEU

- 110 cm Schnittbreite
- 6.000 m² Rasenfläche
- Kompakt und kraftvoll
- Leistungsstarker B&S Powerbuilt Motor
- Hydrostatantrieb
- Effektives und schnelles Arbeiten von großen Flächen
- Große, breite Reifen für hervorragende Traktion und Vermeidung von Spurrillen
- Komfortables Zu- und Ausschalten des Mähwerks dank elektromagnetischer Messerkupplung
- Werkzeuglos umrüstbar auf Mulchfunktion

Seitenauswurf

EASY

T15-93.9 HD-A Black Edition

- 93 cm Schnittbreite
- 4.500 m² Rasenfläche
- 220-l-Fangbox
- Optimale Ergonomie
- Kugelgelagerter Mähantrieb
- Verwindungssteifer Rahmen
- Bequeme Boxentleerung
- Vielfältiges Zubehörprogramm
- Kraftvoller Motor aus der AL-KO Pro Klasse
- Große, breite Räder für optimalen Antrieb und die Vermeidung von Spurrillen

EASY



	T15-93.9 HD-A Black Edition	T18-111.9 HDS Black Edition
Kategorie	EASY	EASY
Schnittbreite	93 cm (2 Messer)	110 cm (2 Messer)
Für Rasenflächen bis	4.500 m ²	6.000 m ²
Messerkupplung	elektromagnetisch	elektromagnetisch
Zylinderzahl	1 Zylinder	1 Zylinder
Antrieb	Fußhydrostat (T2)	Fußhydrostat (T2)
Motor (ccm / kW / U/min)	AL-KO Pro 450 452 / 7,7 / 2.600	B&S Powerbuilt 4175 500 / 9,5 / 2.700
Räder vorne/hinten (Zoll)	15 x 6.0 / 18 x 8.5	15 x 6.0 / 18 x 8.5
Boxvolumen	220 l	-
Boxentleerung	Teleskophebel	-
Stoßstange	optional (Art.-Nr. 119 658)	optional (Art.-Nr. 119 658)
Mulchfunktion	optional (Art.-Nr. 118 885)	✓
Seitenauswurf	-	✓
Art.-Nr. / EAN-Nr.	119 932 / 400 371 835 5826	119 927 / 400 371 835 5772
UVP	2.299,- €	2.499,- €



STOSSSTANGE

Art.-Nr. 119 658 /
EAN-Nr. 400 371 835 3464
UVP 75,90 €



MULCHKIT

für T15-93.9 HD-A
Art.-Nr. 118 885 /
EAN-Nr. 400 371 834 5643
UVP 84,90 €

DEFLEKTOR

für T15-93.9 HD-A
Art.-Nr. 127 488 /
EAN-Nr. 400 371 805 9281
UVP 139,- €



GARTENWALZE

Art.-Nr. 130 539 /
EAN-Nr. 576 972 033 0617
UVP 299,- €



ANHÄNGERKUPPLUNG

Art.-Nr. 119 831 /
EAN-Nr. 400 371 835 5109
UVP 49,90 €

SCHNEESCHILD

inkl. Anbaurahmen
Art.-Nr. 119 600 /
EAN-Nr. 400 371 835 2924
UVP 799,- €

SCHNEEKETTEN 18" (PAAR)

Art.-Nr. 112 339 /
EAN-Nr. 400 371 803 4257
UVP 119,90 €



NACHRÜSTSET LED-LEUCHTEN

Art.-Nr. 119 832 /
EAN-Nr. 400 371 835 5116
UVP 34,90 €

BALKENMÄHER

OPTIMALE HANDHABUNG IN UNWEGSAMEM GELÄNDE



Erleichtert das Mähen selbst
in unwegsamem Gelände
und bei hohem Gras



Höhenverstellbar und
schwingungsgedämpft



Speziell gehärtete Messer
und daher extrem langlebig



Balkenmäher BM 875 III

- Schneidet Gras ebenso wie dicke Wildkräuter
- Universell einsetzbar und extrem wendig
- Kein Aufstauen von Gras dank beweglichem Grasabweiser
- Stufenlos höhenverstellbare Laufsohlen
- Spezialgehärtete Messer mit Kantenschutz und stufenloser Schnitthöhenverstellung
- Leistungsstarker B&S-Motor

	BM 875 III
Mähbalken	87 cm
für Rasenflächen bis	2.000 m ²
Motor ccm / kW / U/min	B&S EXi-Series 625 150 / 2,3 / 3.200
Antrieb	1 Vorwärtsgang (Schneckengetriebe)
Reifengröße (Zoll)	13 x 5,0-6
Spurbreite	45 cm
Mähantrieb abschaltbar	✓
Gewicht ca.	52 kg
Art.-Nr. / EAN-Nr.	113 617 / 400 371 805 8536
UVP	869,- €



COMFORT

TRIMMER SENSEN FREISCHNEIDER

DIE STARKE ERGÄNZUNG FÜR IHREN GEPFLEGTEN GARTEN BIS AN DEN RAND



Präzises, müheloses Trimmen & Schneiden in allen Lagen



Stark, wo Rasenmäher ihre Grenzen haben, egal mit welcher Antriebsart



Handlich, vielseitig & individuell auf Ihre Bedürfnisse anpassbar





TRIMMER UND SENSEN

TRIMMER



Elektro-Trimmer GTE 350 Classic

- | Alu-Schaft mit Teleskopstiel für eine einfache Anpassung an die Körpergröße des Bedieners dank höhenverstellbarem Schaft
- | Mit Pflanzenschutzbügel zum Schutz von angrenzenden Pflanzen und zum einfachen Abstandhalten zu Hauswänden und Mauern



EASY FLEX Akku-Trimmer-Set GT 2000

Akkus/
Ladegerät
► Seite 16/17

- | Mit 20 V (max.) Lithium-Ionen-Akku 2,5 Ah für kabelloses Arbeiten
- | Mit komfortabler automatischer Fadennachstellung



Inklusive Akku
und Ladegerät



EGAL, WAS KOMMT

Ob hohes Gras und Gestrüpp oder Mäharbeiten entlang von Mauern, Zäunen und anderen Hindernissen – mit dem hochwertigen Metallmesserblatt und dem Fadenspulen-Aufsatz sind die Motorsensen / -Trimmer für alle Einsatzgebiete bestens gerüstet.



FLEXIBEL IN ALLE RICHTUNGEN

Durch den 180° Grad drehbaren Trimmerkopf können sämtliche Rasenkanten präzise geschnitten werden. Für die richtige Länge und Arbeitsposition sorgen der Teleskop-Alu-Schaft und das flexible Griffteil (modellabhängig).



KOMFORTABEL FÜR JEDEN ANSPRUCH

Unsere Benzin-Motorsensen und -Trimmer sind mit Bike-Griff oder Loop-Griff erhältlich. So können wir sicherstellen, dass wir für jeden Anwender das passende Modell im Sortiment haben.



**EASY FLEX
VORTEILS-SET**
Akku B 50 Li (2,5 Ah)
+ Ladegerät C 30 Li
Art. 113 804
EAN 400 371 806 0980
UVP 49,90 €

Akkus/
Ladegerät
► Seite 16/17

EASY FLEX Akku-Trimmer GT 2025

- | Li-Ion 20 V max.
- | Tipp-Automatik
- | Ideal für kleine bis mittelgroße Gärten
- | Mit Teleskopstiel
- | Mit Neigungsverstellung des Trimmerkopfes und Pflanzenschutzbügel



Auch als Set
erhältlich



TRIMMER

COMFORT



Elektro-Trimmer GTE 450 Comfort

- 450 W Leistung
- Alu-Schaft mit Teleskopstiel
- Mit Neigungsverstellung des Trimmerkopfes und Pflanzenschutzbügel



Elektro-Trimmer GTE 550

- 550 W Leistung
- Alu-Schaft mit Teleskopstiel
- Mit Neigungsverstellung des Trimmerkopfes und Pflanzenschutzbügel



ENERGY FLEX

Akku-Trimmer GT 4030

- Li-Ion 40 V max.
- Mit Teleskopstiel
- Federleichter Trimmer in Kombination mit Energy Flex Akku-Gürtel BBA 40
- Ersatzfadenspule im Lieferumfang inklusive



Mit Energy Flex Akku-Gürtel BBA 40 verwendbar ▶ Seite 19

ENERGY FLEX
VORTEILS-SET

Akku 150 Li (4,0 Ah)
+ Ladegerät C 130 Li
Art. 113 803
EAN 400 371 806 0973
UVP 129,90 €

	ELEKTRO	AKKU	
	GTE 350 Classic	GT 2000 Set	GT 2025
Kategorie	EASY	EASY	EASY
Schnittbreite	25 cm	25 cm	25 cm
Schneidfaden	Nylon-Doppelfaden	Nylonfaden	Nylonfaden
Fadennachstellung	Tipp-Automatik	Automatisch	Tipp-Automatik
Aufnahme Ersatzspule	–	✓	✓
Antrieb	Elektro, 350 W	Akku, Li-Ion 20 V max. (2,5 Ah)	Akku, Li-Ion 20 V max. (2,5 Ah / 5,0 Ah)
Ladezeit Akku	–	50 Min.	2,5 Ah: 50 Min. / 5,0 Ah: 100 Min.
Schaftrohr	Teleskop, Aluminium	Aluminium	Teleskop, Aluminium
Zusatzgriff	✓ verstellbar	✓	✓ verstellbar
Griff höhenverstellbar	✓ verstellbar	✓	✓
Schneidkopf schwenkbar	–	–	✓
Tragegurt	–	–	–
Gewicht ca.	2,3 kg	1,5 kg (ohne Akku) 1,8 kg (mit Akku)	2,1 kg (ohne Akku) 2,4 kg (mit Akku)
Art.-Nr. / EAN-Nr.	112 928 / 400 371 804 4928	Nur als Set erhältlich!	113 535 / 400 371 805 7539
UVP	49,90 €	Nur als Set erhältlich!	69,90 €

SET INKLUSIVE AKKU UND LADEGERÄT

Lieferumfang Akku / Ladegerät	1 x 2,5 Ah / 1	1 x 2,5 Ah / 1
Art.-Nr. / EAN-Nr.	113 725 / 400 371 806 0409	113 633 / 400 371 805 8840
UVP	99,90 €	129,- €

ERSATZFADENKOPF

	(2er-Set)	(2er-Set)	
Art.-Nr. / EAN-Nr.	112 966 / 400 371 804 5727	113 725 / 400 371 806 0409	112 969 / 400 371 804 5758
UVP	11,90 €	9,90 €	11,90 €

	ELEKTRO		AKKU
	GTE 450 Comfort	GTE 550	GT 4030
Kategorie	COMFORT	COMFORT	COMFORT
Schnittbreite	30 cm	30 cm	30 cm
Schneidfaden	Nylon-Doppelfaden	Nylon-Doppelfaden	Nylonfaden
Fadennachstellung	Tipp-Automatik	Tipp-Automatik	Tipp-Automatik
Aufnahme Ersatzspule	✓	✓	✓
Antrieb	Elektro, 450 W	Elektro, 550 W	Akku, Li-Ion 40 V max. (4,0 Ah / 5,0 Ah)
Ladezeit Akku	–	–	4,0 Ah: 90 Min. / 5,0 Ah: 120 Min.
Lieferumfang Akku / Ladegerät	–	–	– / –
Schaftrohr	Teleskop, Aluminium	Teleskop, Aluminium	Teleskop, Aluminium
Zusatzgriff	✓ verstellbar	✓ verstellbar	✓ verstellbar
Griff höhenverstellbar	✓ verstellbar	✓ verstellbar	✓ verstellbar
Schneidkopf schwenkbar	✓	✓	✓
Tragegurt	–	–	–
Gewicht ca.	2,9 kg	3,0 kg	2,4 kg (ohne Akku) 3,9 kg (mit Akku)
Art.-Nr. / EAN-Nr.	112 929 / 400 371 804 4935	112 926 / 400 371 804 4904	113 608 / 400 371 805 8437
UVP	59,90 €	69,90 €	99,90 €

ERSATZFADENKOPF

	(2er-Set)		
Art.-Nr. / EAN-Nr.	112 966 / 400 371 804 5727	112 966 / 400 371 804 5727	113 349 / 400 371 805 5627
UVP	11,90 €	11,90 €	9,90 €

SENSEN



Benzin-Sense BC 223 L-S

- Handliche und leichte Motorsense mit teilbarem Schaft zum komfortablen Transport
- Mit geschlossenem Rundumgriff (Loop) mit Anschlag

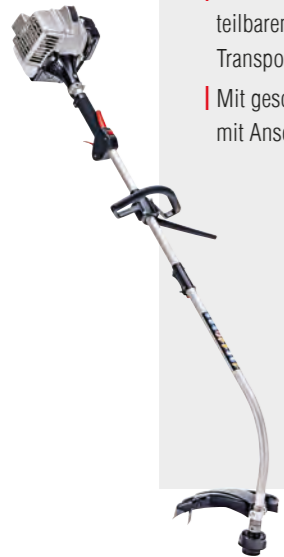

Benzin-Sense BC 223 B

- Leichte und handliche Motorsense mit geradem Schaft und verstellbarem Bike-Handgriff zur präzisen Führung.



Benzin-Sense BC 330 L

- Leichte und handliche Benzin-Motorsense
- Praktischer Loop-Griff
- 33 cm³ Hubraum und 0,9 kW
- Inklusive 3-Zahn-Messerblatt
- Inklusive Fast & Easy Sensenfadenkopf



Benzin-Sense BC 330 B

- Leichte und handliche Benzin-Motorsense
- Mit ergonomischem Bikegriff
- 33 cm³ Hubraum und 0,9 kW
- Inklusive 3-Zahn-Messerblatt
- Inklusive Fast & Easy Sensenfadenkopf

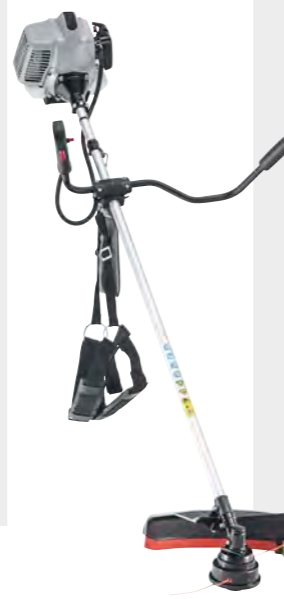

IHRE VORTEILE

- Motorsensen mit geradem oder gebogenem Schaft
- Mit Bike- oder Loop-Griff



	BENZIN			
	BC 223 L-S	BC 223 B	BC 330 L	BC 330 B
Kategorie	EASY	EASY	EASY	EASY
Schnittbreite	41 cm	41 cm Faden / 25 cm Messer	41 cm Faden / 25 cm Messer	41 cm Faden / 25 cm Messer
Schneidfaden	Nylon-Doppelfaden	Nylon-Doppelfaden	Nylon-Doppelfaden	Nylon-Doppelfaden
Fadennachstellung	Tipp-Automatik	Tipp-Automatik	Tipp-Automatik	Tipp-Automatik
Aufnahme Ersatzspule	-	-	-	-
Antrieb	Benzin, 2-Takt 22,5 ccm / 0,7 kW / 1 PS	Benzin, 2-Takt 22,5 ccm / 0,7 kW / 1 PS	Benzin, 2-Takt 32,6 ccm / 0,9 kW / 1,2 PS	Benzin, 2-Takt 32,6 ccm / 0,9 kW / 1,2 PS
Schaftrohr	Aluminium / teilbar	Aluminium	Aluminium	Aluminium
Zusatzgriff	✓ Loop-Griff verstellbar	✓ Bike-Griff verstellbar	✓ Loop-Griff verstellbar	✓ Bike-Griff verstellbar
Griff höhenverstellbar	✓	✓	✓	✓
Schneidkopf schwenkbar	-	-	-	-
Tragegurt	-	inklusive	inkl. Doppeltragegurt	inkl. Doppeltragegurt
Gewicht ca.	5,0 kg	5,9 kg	6,8 kg	7,3 kg
Art.-Nr. / EAN-Nr.	113 691 / 400 371 805 9526	113 692 / 400 371 805 9533	113 757 / 400 371 806 0652	113 758 / 400 371 806 0669
UVP	99,90 €	139,90 €	149,90 €	159,90 €

ERSATZFADENKOPF				
Art.-Nr. / EAN-Nr.	112 880 / 400 371 804 3860	112 406 / 400 371 803 5254	112 406 / 400 371 803 5254	112 406 / 400 371 803 5254
UVP	11,90 €	11,90 €	11,90 €	11,90 €

ERSATZFADENKOPF FAST & EASY		
Art.-Nr. / EAN-Nr.	113 806 / 400 371 806 1000	113 806 / 400 371 806 1000
UVP	14,90 €	14,90 €

ERSATZMESSER			
Art.-Nr. / EAN-Nr.	112 405 / 400 371 803 5247	112 405 / 400 371 803 5247	112 405 / 400 371 803 5247
UVP	9,90 €	9,90 €	9,90 €



ZWEITAKTÖL (1,0 L)
Raucharmes, teilsynthetisches und selbst mischendes Universal-Zweitaktöl mit Kraftstoffstabilisator Fuel Fresh für eine längere Lagerzeit von 2-Takt-Gemischen.
Art.-Nr. 112 896
EAN-Nr. 400 371 804 4034
UVP 8,90 €



SENSENFADENKOPF FAST & EASY
Einfaches Einfädeln und Aufwickeln des Schneidfadens ohne Öffnen des Sensenfadenkopfes.
Für BC 330 L, BC 330 B, BC 400 L, BC 400 B, BC 500 B
Art.-Nr. 113 806 / EAN-Nr. 400 371 806 1000
UVP 14,90 €

SENSEN

COMFORT UND PREMIUM



Benzin-Sense BC 400 L

- Leichte und handliche Benzin-Motor-sense für mittelschwere Mäharbeiten
- Mit geschlossenem Rundumgriff (Loop) mit Anschlag
- 40 cm³ Hubraum und 1,25 kW
- Inklusive 3-Zahn-Messerblatt
- Inklusive Tragegurt mit Hüftschutz
- Inklusive Fast & Easy Sensenfadenkopf



NEU

COMFORT



Benzin-Sense BC 400 B

- Leichte und handliche Benzin-Motor-sense für mittelschwere Mäharbeiten
- Mit ergonomischem Bikegriff
- 40 cm³ Hubraum und 1,25 kW
- Inklusive 3-Zahn-Messerblatt
- Inklusive gepolstertem Doppeltragegurt mit Hüftschutz
- Inklusive Fast & Easy Sensenfadenkopf



NEU

COMFORT



Elektro-Sense BC 1000 E

- Hervorragende Gerätebalance für präzises Arbeiten auch an unzugänglichen Stellen
- Teilbarer Schaft
- Modernes, zeitgemäßes Design
- Inklusive Tragegurt

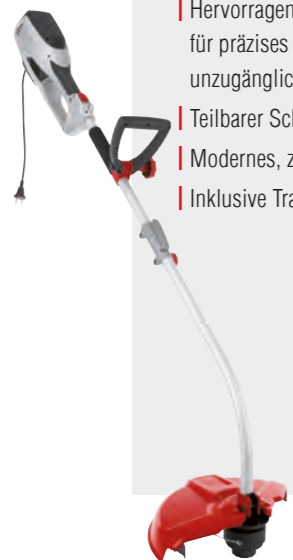

PREMIUM



Elektro-Sense BC 1200 E

- Inklusive einstellbarem Schultertragegurt für ermüdungsfreies Arbeiten
- Inklusive Fadenspule mit Doppelfaden und Tippautomatik
- Teilbarer Schaft
- Inklusive 4-Zahn-Messerblatt
- Mit teilbarem Schaft für platzsparende Aufbewahrung und einfachen Transport



PREMIUM



Benzin-Sense BC 500 B

- Leistungsstarke und handliche Motor-sense (Freischneider) mit niedrigem Gewicht für leichte bis schwere Mäharbeiten von Gras oder Unkraut
- Gerader Schaft mit robustem Winkelgetriebe und verstellbarem Handgriff zur präzisen Führung
- Inklusive Fast & Easy Sensenfadenkopf



NEU

PREMIUM



IHRE VORTEILE

- Durchzugsstarke leichte Motorsensen und Trimmer
- In unterschiedlichen Ausstattungsvarianten erhältlich

	BENZIN	NEU	NEU	ELEKTRO	BENZIN	NEU
	BC 400 L	BC 400 B	BC 1000 E	BC 1200 E	BC 500 B	
Kategorie	COMFORT	COMFORT	PREMIUM	PREMIUM	PREMIUM	
Schnittbreite	41 cm Faden / 25 cm Messer	41 cm Faden / 25 cm Messer	35 cm	35 cm Faden / 23 cm Messer	41 cm Faden / 25 cm Messer	
Schneidfaden	Nylon-Doppelfaden	Nylon-Doppelfaden	Nylon-Doppelfaden	Nylon-Doppelfaden	Nylon-Doppelfaden	
Fadennachstellung	Tipp-Automatik	Tipp-Automatik	Tipp-Automatik	Tipp-Automatik	Tipp-Automatik	
Aufnahme Ersatzspule	-	-	-	-	-	
Antrieb	Benzin, 2-Takt 39,8 ccm / 1,25 kW / 1,7 PS	Benzin, 2-Takt 39,8 ccm / 1,25 kW / 1,7 PS	Elektro, 1.000 W	Elektro, 1.200 W	Benzin, 2-Takt 50,8 ccm / 1,9 kW / 2,6 PS	
Schaftrohr	Aluminium	Aluminium	Aluminium / teilbar	Aluminium / teilbar	Aluminium	
Zusatzgriff	✓ Loop-Griff verstellbar	✓ Bike-Griff verstellbar	✓ verstellbar	✓ verstellbar	✓ verstellbar	
Griff höhenverstellbar	-	-	-	-	-	
Schneidkopf schwenkbar	-	-	-	-	-	
Tragegurt	✓	inkl. Doppeltragegurt	✓	✓	inkl. Doppeltragegurt	
Gewicht ca.	7,2 kg	7,6 kg	3,9 kg	4,1 kg	7,7 kg	
Art.-Nr. / EAN-Nr.	113 759 / 400 371 806 0676	113 784 / 400 371 806 0683	112 923 / 400 371 804 4881	112 924 / 400 371 804 4898	113 785 / 400 371 806 0690	
UVP	169,- €	179,- €	99,90 €	119,- €	199,- €	

ERSATZFADENKOPF

Art.-Nr. / EAN-Nr.	112 406 / 400 371 803 5254	112 406 / 400 371 803 5254	112 973 / 400 371 804 5901	112 987 / 400 371 804 6045	112 406 / 400 371 803 5254
UVP	11,90 €	11,90 €	9,90 €	14,90 €	11,90 €

ERSATZFADENKOPF FAST & EASY

Art.-Nr. / EAN-Nr.	113 806 / 400 371 806 1000	113 806 / 400 371 806 1000		113 806 / 400 371 806 1000
UVP	14,90 €	14,90 €		14,90 €

ERSATZMESSER

Art.-Nr. / EAN-Nr.	112 405 / 400 371 803 5247	112 405 / 400 371 803 5247	112 974 / 400 371 804 5918	112 405 / 400 371 803 5247
UVP	9,90 €	9,90 €	9,90 €	9,90 €

MULTITOO

EIN GERÄT – VIELE MÖGLICHKEITEN



Ast-, Hecken- und Grasschneiden
mit einem Gerät



Leise, sauber und ohne
störendes Kabel



Ein federleichtes
Allroundtalent

MULTITOOL

AKKU 

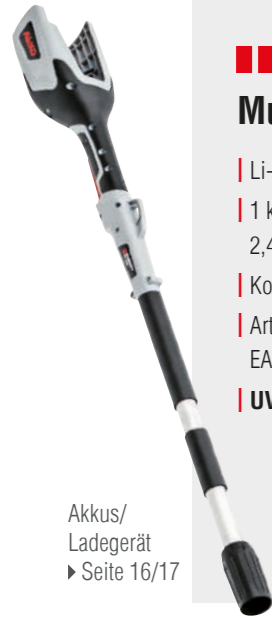

ENERGY FLEX Multitool MT 40

- Li-Ion 40 V max. / 4 Ah / 5 Ah
- 1 kg Gewicht ohne Akku / 2,4 kg Gewicht mit Akku
- Kombinierbar mit Akkugürtel BBA 40
- Art.-Nr. 113611 / EAN 400 371 805 8468
- UVP 49,90 €



Akkus/
Ladegerät
▶ Seite 16/17

Trimmeraufsatz GTA 4030

- Mit Zusatzhandgriff und Fadenspule mit Tipp-Automatik



Sensen- und Trimmeraufsatz BCA 4030

- Mit Zusatzhandgriff, Messerblatt und Fadenspule mit Tipp-Automatik



Hochentaster CSA 4020

- Mit 70 cm Schaftrohrverlängerung und Tragegurt



Hochheckenschere HTA 4045

- Mit 70 cm Schaftrohrverlängerung und Tragegurt



ENERGY FLEX
VORTEILS-SET
Akku 150 Li (4,0 Ah)
+ Ladegerät C 130 Li
Art. 113 803
EAN 400 371 806 0973
UVP 129,90 €

Mit dem Energy Flex-Akku-Gürtel und Adapter BBA 40 verwendbar
▶ Seite 19

NEU



MT 40 AUFSÄTZE	GTA 4030	BCA 4030	MT 40 AUFSÄTZE	CSA 4020	HTA 4045
Schnittbreite	30 cm	30 cm Faden 23 cm Messer	Schnittlänge	200 mm	450 mm
Schneidfaden	Nylonfaden	Nylonfaden	Schnittstärke	100 mm	20 mm
Fadennachstellung	Tipp-Automatik	Tipp-Automatik	Arbeitshöhe	bis zu 4 m	bis zu 3,5 m
Ladezeit Akku	4 Ah: 90 Min. 5 Ah: 120 Min.	4 Ah: 90 Min. 5 Ah: 120 Min.	Ladezeit Akku	4 Ah: 90 Min. 5 Ah: 120 Min.	4 Ah: 90 Min. 5 Ah: 120 Min.
Lieferumfang Akku / Ladegerät	- / -	- / -	Lieferumfang Akku / Ladegerät	- / -	- / -
Zusatzgriff	✓ verstellbar	✓ verstellbar	Geschwindigkeit	4,2 m/s	1.300 U/min
Schneidkopf schwenkbar	-	-	Schneideprinzip	Kette	gegenläufiges Sicherheitsmesser
Gewicht ca. (ohne Akku)	1,8 kg	1,8 kg	Gewicht ca. (ohne Akku)	2,2 kg	2,3 kg
Art.-Nr. / EAN-Nr.	113 614 / 400 371 805 8499	113 615 / 400 371 805 8505	Art.-Nr. / EAN-Nr.	113 612 / 400 371 805 8475	113 613 / 400 371 805 8482
UVP	59,90 €	69,90 €	UVP	79,90 €	79,90 €

MULTITOOL

BENZIN 



Benzin-Multitool MT 40 Komplettsatz

- Multitool als Komplettsatz mit Metallmesserblatt, Fadenspulen-, Ketten- und Heckenschere-Aufsatz
- Durchzugsstarke Motorsense als Basisgerät
- Teilbarer Schaft für leichten Transport und platzsparende Aufbewahrung

COMFORT

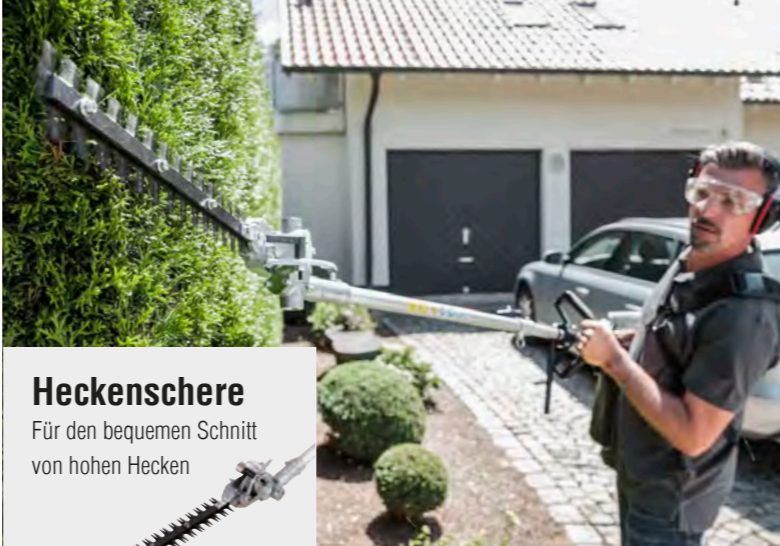

Heckenschere

Für den bequemen Schnitt von hohen Hecken



Hochentaster

Zum Beschnitt von Zweigen und Ästen an hohen Stellen in Bäumen



Fadenspule

Zum Trimmen und Ausputzen von hohem Gras



Messerblatt

Zum Mähen von hohem Gras und Gestrüpp



Im Nu in Zwei

Das Multitool lässt sich im Handumdrehen für eine platzsparende Aufbewahrung oder den bequemen Transport zerlegen.



BC 330 MT (Komplettsatz)	
Motor	2-Takt 32,6 / 0,9 / 7.000
Schnittbreite	41 cm Faden / 25 cm Messer
Schnidfaden	Doppel-Nylonfaden
Schnittlänge / Schwertlänge	39 cm Heckenschere / 25 cm Kettensäge
Fadennachstellung	Tipp-Automatik
Holm	Aluminium / teilbar
Zusatzgriff	✓ verstellbar
Gewicht ca.	7,8 kg
Art.-Nr. / EAN-Nr.	112 942 / 400 371 804 5277
UVP	249,- €

ERSATZFÄDEN

FÜR MOTORSENSEN

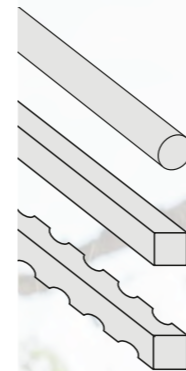

Unterschiedliche Fadenformen

- Mähfaden rund:** Ideal geeignet für Ausputzarbeiten, Gras und schwachwüchsiges Unkraut.
- Mähfaden eckig:** Dank scharfer Kanten höhere Schnittleistung, für Ausputzarbeiten und kräftigeres Unkraut.
- Mähfaden Sägezahn:** Robust für zuverlässiges Mähen und Ausputzen mit Sägeeffekt.

QUERSCHNITT	Ø	LÄNGE	ART.-NR.	EAN	UVP
rund	1,3 mm	15 m	113 481	400 371 805 6693	3,49 €
rund	1,6 mm	15 m	113 483	400 371 805 6716	3,49 €
rund	2,0 mm	15 m	113 485	400 371 805 6730	4,90 €
rund	2,4 mm	15 m	113 487	400 371 805 6754	4,90 €
rund	2,4 mm	44 m	113 488	400 371 805 6761	9,90 €
rund	2,7 mm	15 m	113 490	400 371 805 6785	5,49 €
rund	3,0 mm	56 m	113 492	400 371 805 6808	14,90 €
rund	3,3 mm	15 m	113 494	400 371 805 6822	6,49 €
eckig	2,4 mm	15 m	113 496	400 371 805 6822	5,90 €
eckig	2,4 mm	69 m	113 497	400 371 805 6853	15,90 €
eckig	2,7 mm	15 m	113 498	400 371 805 6860	6,49 €
eckig	3,0 mm	15 m	113 500	400 371 805 6884	6,90 €
eckig	3,3 mm	15 m	113 502	400 371 805 6907	7,49 €
eckig	4,0 mm	25 m	113 504	400 371 805 6921	15,90 €
Sägezahn	3,0 mm	37 m	113 505	400 371 805 6938	24,90 €
Sägezahn	3,5 mm	27 m	113 506	400 371 805 6945	24,90 €

MULTITOOL-ERSATZTEILE

AKKU-MULTITOOL

ERSATZFADENSPULE
für GTA 4030 (2er-Set)
Art.-Nr. 113 349 /
EAN-Nr. 400 371 805 5627
UVP 9,90 €

ERSATZFADENSPULE
für BCA 4030 (2er-Set)
Art.-Nr. 113 478 /
EAN-Nr. 400 371 805 6631
UVP 9,90 €

ERSATZMESSERBLATT
für BCA 4030
Art.-Nr. 113 479 /
EAN-Nr. 400 371 805 6648
UVP 9,90 €

Akkus/Ladegerät
► Seite 16/17

ERSATZKETTE
für CSA 4020
Art.-Nr. 113 526 /
EAN-Nr. 400 371 805 7508
UVP 19,90 €

ERSATZSCHIENE
für CSA 4020
Art.-Nr. 113 534 /
EAN-Nr. 400 371 805 7515
UVP 29,90 €

BENZIN-MULTITOOL

ERSATZFADENSPULE
für BC 330 MT
Art.-Nr. 112 406 /
EAN-Nr. 400 371 803 5254
UVP 11,90 €

ERSATZMESSERBLATT
für BC 330 MT
Art.-Nr. 112 405 /
EAN-Nr. 400 371 803 5247
UVP 9,90 €

ERSATZKETTE
für Hochentaster BC 330 MT
Art.-Nr. 112 972 /
EAN-Nr. 400 371 804 5925
UVP 24,90 €

Weitere Kettenöle
► Seite 117

BIO-KETTENÖL 5 L
Art.-Nr. 113 530 /
EAN-Nr. 400 371 805 7317
UVP 39,90 €

LAUBBLÄSER UND -SAUGER LAUBFREI MIT NUR EINEM HANDGRIFF



Perfektes Blas- und Saug-
Ergebnis dank kraftvollem Motor



Kabellos, mobil
und flexibel



Handlich und
komfortabel im Einsatz



LAUBBLÄSER / -SAUGER

| OHNE KABEL, BENZIN ODER GIFTIGE ABGASE



EASY FLEX

Akku-Laubbläser LB 2060

- | Sehr leichtes handliches Gerät
- | Mit hoher Luftgeschwindigkeit für kraftvolles Arbeiten
- | Mit Gashebelarretierung zur komfortablen Bedienung
- | Laufzeit bis zu 20 Min. pro Akkuladung

Akkus/
Ladegerät
► Seite 16/17



ENERGY FLEX

Akku-Laubbläser LB 4060

- | Leichtes Gerät mit starker Blasleistung
- | Inklusive 2 verschiedener Rohraufsätze
- | Drehregler für optimale Dosierung des Luftstroms

Akkus/
Ladegerät
► Seite 16/17



Mit Energy Flex Akku-Gürtel
BBA 40 verwendbar ► Seite 19



Mit Energy Flex Akku-Gürtel
BBA 40 verwendbar ► Seite 19

EASY FLEX VORTEILS-SET

Akku B 50 Li (2,5 Ah)
+ Ladegerät C 30 Li
Art. 113 804
EAN 400 371 806 0980
UVP 49,90 €

ENERGY FLEX VORTEILS-SET

Akku 150 Li (4,0 Ah)
+ Ladegerät C 130 Li
Art. 113 803
EAN 400 371 806 0973
UVP 129,90 €

	LB 2060	LB 4060	LB 4090
Kategorie	EASY	COMFORT	PREMIUM
Akku-Typ	Li-Ion 20 V max. (2,5 Ah / 5,0 Ah)	Li-Ion 40 V max. (4 Ah / 5 Ah)	Li-Ion 40 V max. (4 Ah / 5 Ah)
Ladezeit Akku bis zu	2,5 Ah: 50 Min. 5,0 Ah: 100 Min.	4 Ah: 90 Min. 5 Ah: 120 Min.	4 Ah: 90 Min. 5 Ah: 120 Min.
Lieferumfang Akku / Ladegerät	- / -	- / -	- / -
Luftgeschwindigkeit	bis zu 200 km/h	115 – 250 km/h	150 – 250 km/h
Volumenstrom	200 m³/h	330 m³/h	350 m³/h
Rohraufsätze	1 (inklusive)	2 (inklusive)	1 (inklusive)
Regelung	stufenlos	stufenlos	stufenlos
Gewicht ca.	1,2 kg (ohne Akku) 1,5 kg (mit Akku)	2,2 kg (ohne Akku) 3,6 kg (mit Akku)	4,5 kg (ohne Akku) 5,9 kg (mit Akku)
Art.-Nr. / EAN-Nr.	113 537 / 400 371 805 7553	113 610 / 400 371 805 8451	113 662 / 400 371 805 9090
UVP	59,90 €	69,90 €	119,- €



ENERGY FLEX

Akku-Laubsauger / -bläser LB 4090

- | Wegblasen und aufsaugen von Laub mit nur einem Gerät
- | Drehregler für optimale Luftstrom-Regelung

Akkus/
Ladegerät
► Seite 16/17



HECKENSCHEREN

PERFEKT IN FORM BIS ZUM LETZTEN METER



Hoher Arbeitskomfort durch ergonomische Bedienelemente



Perfekter Schnitt dank diamantgeschliffenen Messern



Besonders stabil und robust





HECKENSCHEREN



PERFEKTER SCHNITT UND SCHUTZ

Die dauerhaft scharfen, diamantgeschliffenen Messer gewährleisten einen sauberen Schnitt. Der Anschlagsschutz schützt das Messer bei Schnitten entlang Böden und Wänden. Der Köcher dient gleichzeitig als Wandhalterung.



ENTSPANNTES ARBEITEN

Ergonomisch geformte Bedienelemente und ein perfekt ausbalanciertes Gewicht ermöglichen ein ermüdungsfreies Arbeiten. Kabellos entspannt wird es mit den Akku-Modellen oder in Kombination mit dem Akku-Gürtel und Adapter.



BESTE QUALITÄT

Das hochwertige Kunststoff-Gehäuse ist besonders stabil und robust, was eine lange Lebensdauer der Heckenschere garantiert. Das Gewicht wurde so verteilt, dass die Heckenschere immer optimal in der Hand liegt.

HECKENSCHEREN



EASY FLEX VORTEILS-SET
Akku B 50 Li (2,5 Ah)
+ Ladegerät C 30 Li
 Art. 113 804
 EAN 400 371 806 0980
UVP 49,90 €

Elektro-Heckenschere HT 440 Basic Cut

- Mit Kabelzugentlastung
- Mit integrierter Wasserwaage für den perfekten Schnitt
- Anschlagsschutz & Hülle zum Schutz des Schwertes
- Kindsicherung
- Gegenläufige Schneidmesser, diamantgeschliffen
- Zweihand-Sicherheitsschalter



Akku-Heckenscheren-Set HT 2000

- Leichtes und handliches Gerät
- Sehr gute Ausbalancierung und niedrige Geräuschemission
- Gegenläufige, diamantgeschliffene Schneidmesser
- Inklusive Schwertschutzhülle



Akkus/
Ladegerät
▶ Seite 16/17

	ELEKTRO	AKKU	
	HT 440 Basic Cut	HT 2000	HT 2050
Kategorie	EASY	EASY	EASY
Leistung	440 W	Li-Ion 20 V max. (2,5 Ah)	Li-Ion 20 V max. (2,5 Ah)
Ladezeit Akku		50 Min.	50 Min.
Schnittlänge	440 mm	450 mm	510 mm
Schnittstärke max.	16 mm	14 mm	15 mm
Hubzahl	3.400 U/Min.	2.200 U/Min.	2.200 U/Min.
Messertyp	Diamantschliff	Diamantschliff	Diamantschliff
Schneidprinzip	gegenläufiges Sicherheitsmesser	gegenläufiges Sicherheitsmesser	gegenläufiges Sicherheitsmesser
Sicherheitskabel	-		
Gewicht ca.	3,2 kg	1,7 kg (ohne Akku) 2,0 kg (mit Akku)	2,5 kg (ohne Akku) 2,8 kg (mit Akku)
Art.-Nr. / EAN-Nr.	112 679 / 400 371 804 0302	nur als Set erhältlich!	113 536 / 400 371 805 7546
UVP	79,90 €	nur als Set erhältlich!	79,90 €

SET INKL. AKKU UND LADEGERÄT

	HT 2000	HT 2050
Lieferumfang Akku / Ladegerät	1 x 2,5 Ah / 1	1 x 2,5 Ah / 1
Art.-Nr. / EAN-Nr.	113 700 / 400 371 805 9779	113 634 / 400 371 805 8857
UVP	99,- €	139,- €

Akku-Heckenschere HT 2050

- 510 mm Schnittlänge
- Mit komfortablem Rundgriff
- Sehr gute Ausbalancierung und niedrige Geräuschemission
- Gegenläufige, diamantgeschliffene Schneidmesser
- Mit integrierter Wasserwaage, Anschlagsschutz, Kindsicherung und Schwertschutzhülle



Akkus/
Ladegerät
▶ Seite 16/17

Inklusive Akku und Ladegerät

HECKENSCHEREN

COMFORT



Elektro-Heckenschere HT 550 Safety Cut

- | Zusätzliche Kabelummantelung (Safety-Kabel) verhindert ungewolltes Durchtrennen des Anschlusskabels
- | Mit Kabelzugentlastung
- | Schwertschutzhülle mit Wandhalter-Funktion
- | Mit integrierter Wasserwaage
- | Kindersicherung
- | Gegenläufige Schneidmesser, diamantgeschliffen



COMFORT

ENERGY FLEX

Akku-Heckenschere HT 4055

- | Nur 2,8 kg Gewicht mit Energy Flex Akku Adapter anstatt Akku
- | Ohne Benzin und ohne giftige Abgase
- | Für noch leichteres Gewicht und komfortableres Arbeiten kombinierbar mit Akkugürtel BBA 40



Akkus/
Ladegerät
▶ Seite 16/17

COMFORT

Mit Energy Flex-Akku-Gürtel BBA 40 verwendbar ▶ Seite 19

	ELEKTRO	AKKU
	HT 550 Safety Cut	HT 4055
Kategorie	COMFORT	COMFORT
Leistung	550 W	Li-Ion 40 V max. (4,0 / 5,0 Ah)
Ladezeit Akku		4 Ah: 90 Min. 5 Ah: 120 Min.
Schnittlänge	520 mm	550 mm
Schnittstärke max.	18 mm	20 mm
Hubzahl	3.200 U/Min.	1.400 U/Min.
Messertyp	Diamantschliff	Diamantschliff
Schneidprinzip	gegenläufiges Sicherheitsmesser	gegenläufiges Sicherheitsmesser
Sicherheitskabel	✓	
Gewicht ca.	3,6 kg	2,5 kg (ohne Akku) 3,9 kg (mit Akku)
Art.-Nr. / EAN-Nr.	112 680 / 400 371 804 0319	113 609 / 400 371 805 8444
UVP	89,90 €	99,90 €



NEU

ENERGY FLEX VORTEILS-SET

Akku 150 Li (4,0 Ah)
+ **Ladegerät C 130 Li**
Art. 113 803
EAN 400 371 806 0973
UVP 129,90 €



MULTICUTTER



Multicutter GS 7,2 Li

- | Verwendbar als Gras- und Strauchschere
- | Leicht und handlich
- | Kein Memory-Effekt – Laden jederzeit möglich
- | Geringe Selbstentladung
- | Hohe Lebensdauer
- | Inklusive praktischem Grassammler und Ladekabel



COMFORT

1, 2 – fertig!

Dank des Messerschnellwechselsystems können die Messer innerhalb weniger Sekunden ausgetauscht werden – ohne Werkzeug und schmutzige Finger.



Multicutter GS 7,2 Li	
Akku-Typ	Li-Ion (7,2 V / 2,0 Ah)
Schienenlänge Strauchschere	160 mm
Flächenleistung Strauchschere	32 m ²
Schnittbreite Grasschere	80 mm
Schnittleistung Grasschere	450 m
Gewicht ca.	550 g
Art.-Nr. / EAN-Nr.	113 371 / 400 371 805 6136
UVP	59,90 €

Verlängerungsstiel	
Art.-Nr. / EAN-Nr.	113 477 / 400 371 805 6655
UVP	24,90 €

Trimmen mit Sti(e)l

Dank des optionalen Verlängerungsstiels können auch längere Strecken ganz bequem und ohne lästiges Bücken getrimmt werden.



HECKENSCHEREN | COMFORT | MULTICUTTER



HANDLICHE HELFER

EASY FLEX

Pflanzensprüher PS 2035

- | Zum Besprühen von Obstbäumen, Sträuchern, Zierpflanzen oder zum Entfernen von Unkraut
- | Durchgehende Verwendung von bis zu 9 h mit nur einer Akkuladung (2,5 Ah)
- | Inklusive Messbecher und Schultergurt



EASY FLEX

Baustellenradio WR 2000

- | USB-Port und Bluetooth
- | 2x 5-W-Lautsprecher
- | 5 Senderspeicherplätze, Senderfrequenz FM 87.5–108 MHz
- | DAB+
- | Uhrzeitanzeige und Weckerfunktion
- | Inklusive Netzkabel



EASY FLEX

LED-Strahler WL 2020

- | 20 W Leistung
- | 3 Leuchtstufeneinstellungen (600/1.000/1.600 Lumen)
- | 360° verstellbarer Scheinwerfer



EASY FLEX

Handsäge HS 2015

- | Schnittlänge 120 mm, Schnittstärke Ø 60 mm
- | Hubzahl 2.200 / Min.
- | Inklusive 2 Metallsägeblätter



ERSATZSÄGEBLÄTTER

- | 2er-Set für HS 2015
- | Art.-Nr. 113 679 / EAN-Nr. 400 371 805 9274
- | UVP 6,99 €

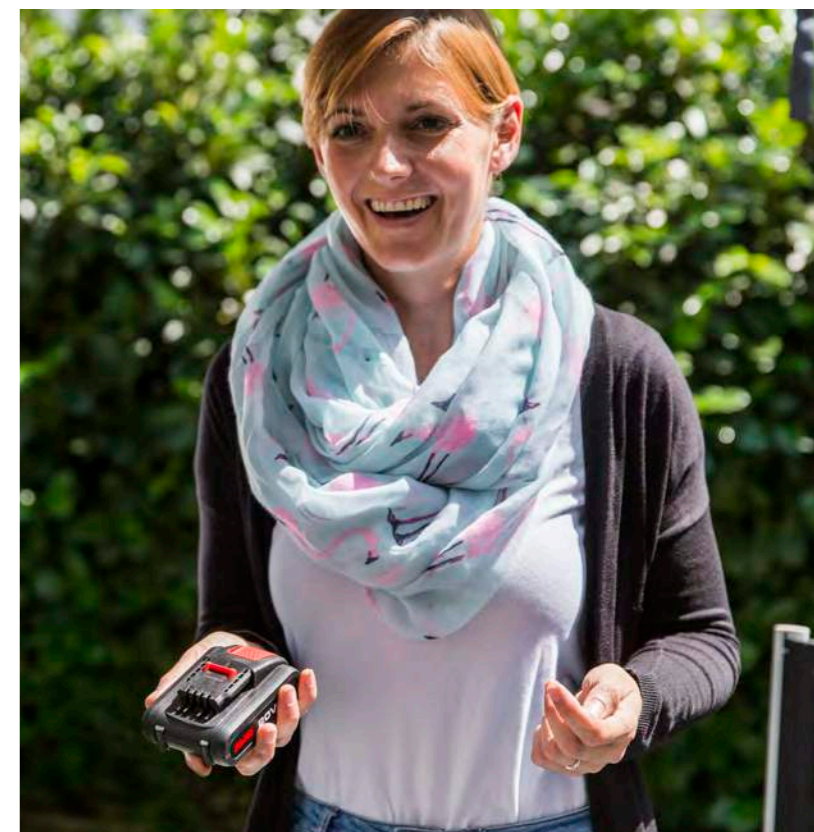

AKKU-HANDGERÄTE

HANDLICHE HELFER FÜR IHREN GARTEN



EASY FLEX

Fugenreiniger MB 2010

- Zum Reinigen von Pflastersteinen, Holz- und WPC-Terrassen
- Zum Entfernen von Unkraut
- 5-fach verstellbare Neigung des Reinigungskopfes
- Inklusive Teleskopschaft sowie Nylon- und Stahlbürste



ERSATZBÜRSTEN FÜR FUGENREINIGER MB2010
 2er Set (1x Nylonbürste + 1x Stahlbürste)
 Art.-Nr. 113 717 /
 EAN-Nr. 400 371 806 0461
UVP 19,90 €



EASY FLEX

Hochentaster CSA 2020

- Leichter, handlicher Akku-Hochentaster
- Robustes 20 cm langes Schwert zum durchzugsstarken Schneiden
- 5-fach verstellbare Neigung des Reinigungskopfes
- Großer Aktionsradius bis 3,5 m Arbeitshöhe dank individuell einstellbarem Teleskopschaft



EASY FLEX

Hochheckenschere HTA 2050

- Geringes Gewicht!
- Hecken schneiden bis ca. 3 m – 4 m ohne Anstrengung, auch Überkopf!
- Schnittlänge 510 mm
- Mit ausziehbarem Teleskopstiel zur individuellen Anpassung der Arbeitshöhe
- Inkl. gummiertem Schaft und Schultergürtel für sicheren Halt



	Pflanzensprüher PS 2035	Baustellenradio WR 2000	LED-Strahler WL 2020	Handsäge HS 2015
Akku-Typ	Li-Ion 20 V max. (2,5 Ah)	Li-Ion 20 V max. (2,5 Ah / 5,0 Ah)	Li-Ion 20 V max. (2,5 Ah / 5,0 Ah)	Li-Ion 20 V max. (2,5 Ah / 5,0 Ah)
Ladezeit Akku	2,5 Ah: 50 Min.	2,5 Ah: 50 Min. 5,0 Ah: 100 Min.	2,5 Ah: 50 Min. 5,0 Ah: 100 Min.	2,5 Ah: 50 Min. 5,0 Ah: 100 Min.
Lieferumfang Akku / Ladegerät	- / -	- / -	- / -	- / -
Gewicht ca.	2,0 kg (ohne Akku) 2,3 kg (mit Akku)	4,5 kg (ohne Akku) 4,8 kg (mit Akku)	1,7 kg (ohne Akku) 2,0 kg (mit Akku)	1,0 kg (ohne Akku) 1,3 kg (mit Akku)
Art.-Nr. / EAN-Nr.	Art.-Nr. 113 697 / EAN 400 371 805 9748	Art.-Nr. 113 631 / EAN 400 371 805 8796	Art.-Nr. 113 626 / EAN 400 371 805 8659	Art.-Nr. 113 625 / EAN 400 371 805 8642
UVP	59,90 €	149,- €	49,90 €	54,90 €

	Fugenreiniger MB 2010	Hochentaster CSA 2020	Hochheckenschere HTA 2050
Akku-Typ	Li-Ion 20 V max. (2,5 Ah / 5,0 Ah)	Li-Ion 20 V max. (2,5 Ah / 5,0 Ah)	Li-Ion 20 V max. (2,5 Ah / 5,0 Ah)
Ladezeit Akku	2,5 Ah: 50 Min. 5,0 Ah: 100 Min.	2,5 Ah: 50 Min. 5,0 Ah: 100 Min.	2,5 Ah: 50 Min. 5,0 Ah: 100 Min.
Lieferumfang Akku / Ladegerät	- / -	- / -	- / -
Gewicht ca.	1,4 kg (ohne Akku) 1,7 kg (mit Akku)	3,1 kg (ohne Akku) 3,4 kg (mit Akku)	3,15 kg (ohne Akku) 3,5 kg (mit Akku)
Art.-Nr. / EAN-Nr.	Art.-Nr. 113 696 / EAN 400 371 805 9731	Art.-Nr. 113 538 / EAN 400 371 805 7560	Art.-Nr. 113 539 / EAN 400 371 805 7577
UVP	79,90 €	99,90 €	99,90 €



EASY FLEX VORTEILS-SET

Akku B 50 Li (2,5 Ah)
+ Ladegerät C 30 Li
 Art. 113 804
 EAN 400 371 806 0980
UVP 49,90 €



IHRE VORTEILE

- Wendige Motorhacken zur Bodenlockerung und Vorbereitung der Aussaat
- Für Einarbeitung von Häckselgut, Humusdünger oder Torf
- Aktiv arbeitende Hackmesser
- Führungssporn, damit das Gerät in der Bahn bleibt
- Kraftvoller Durchzug auch bei harten oder schweren lehmigen Böden

MOTORHACKEN



MH 4005

- 40 cm Arbeitsbreite
- Für bis zu mittelgroße Arbeitsflächen
- Höhen- und seitenverstellbarer Holm



COMFORT



MH 5007 R

- 50 cm Arbeitsbreite
- Auch für große Arbeitsflächen geeignet
- Höhen- und seitenverstellbarer Holm
- Inkl. Rückwärtsgang für einfaches Manövrieren auch in schwierigerem Gelände



PREMIUM

	MH 350-9 LM NEU	MH 350-4	MH 4005	MH 5007 R
Kategorie	EASY	COMFORT	COMFORT	PREMIUM
Arbeitsfläche	klein	klein	klein - mittel	mittel
Arbeitsbreite	35 cm	35 cm	40 cm	50 cm
Motor ccm / kW / U/min.	AL-KO Pro 140 OHV 139 / 2,7 / 3.200	B&S E-Series 450 125 / 1,7 / 3.100	B&S E-Series 450 125 / 1,7 / 3.000	B&S EXi-Series 625 OHV 150 / 2,3 / 2.900
Hackmesser	4 Stück, Ø 25 cm	4 Stück, Ø 25 cm	4 Stück, Ø 25 cm	4 Stück, Ø 32 cm
Vorwärtsgang	✓	✓	✓	✓
Rückwärtsgang	-	-	-	✓
Gewicht ca.	26 kg	26 kg	32 kg	39 kg
Art.-Nr. / EAN-Nr.	113 727 / 400 371 806 0485	112 644 / 400 371 804 0050	113 255 / 400 371 805 1643	113 620 / 400 371 805 8567
UVP	299,- €	349,- €	449,- €	649,- €



MH 350-9 LM

- 35 cm Arbeitsbreite
- Leicht und wendig
- Höhenverstellbarer Holm



NEU



MH 350-4

- 35 cm Arbeitsbreite
- Leicht und wendig
- Höhenverstellbarer Holm
- Briggs & Stratton-Motor



COMFORT

EASY



FRÄSVERBREITERUNG
Für MH 5007 R
Art.-Nr.113 275 /
EAN-Nr. 400 371 805 4729
UVP 59,90 €



HÄUFELPFLUG
Für MH 4005 / MH 5007 R
Art.-Nr.113 274 /
EAN-Nr. 400 371 805 4712
UVP 49,90 €

HACKMESSER
Für MH 350-4 / MH 350-9 LM / MH 4005
Art.-Nr.106 676 /
EAN-Nr. 400 371 801 2224
UVP 44,90 €

HÄUFELPFLUG
Für MH 350-4 / MH 350-9 LM
Art.-Nr.106 677 /
EAN-Nr. 400 371 801 2415
UVP 54,90 €



GARTENWALZE



KOMPOSTER

	K390	Jumbo 800
Abmessung	820 / 820 / 740	1250 / 1100 / 1100
Volumen	390 l	800 l
Gewicht	13,2 kg	16 kg
Art.-Nr. / EAN-Nr.	112 093 / 400 371 802 8706	110 863 / 400 371 802 6481
UVP	59,- €	69,- €



Gartenwalze GW 50

- | Handliche, stabile Gartenwalze aus Stahlblech, ideal zum Andrücken von Saatgut und zum Verfestigen
- | Wahlweise füllbar mit Wasser oder Sand
- | Justierbarer Schmutzabstreifer



PREMIUM

MIT VOLLEM EINSATZ

Zum Verfestigen des Bodens vor dem Säen und Andrücken des Saatguts nach dem Säen, damit der Rasensamen dort bleibt, wo er hingehört.



	GW 50
Kategorie	PREMIUM
Arbeitsbreite	50 cm
Gewicht mit Wasserfüllung	62 kg
Gewicht mit Sandfüllung	108 kg
Gewicht leer	13 kg
Art.-Nr. / EAN-Nr.	119 104 / 400 371 834 7654
UVP	99,90 €

Komposter K390

- | Thermokomposter aus Recyclingmaterial
- | Ganzflächig angeordnete Belüftungsöffnungen für einen beschleunigten Kompostierprozess
- | Optimale Zirkulation von Luft und Feuchtigkeit, geringere Geruchsentwicklung
- | Ideal für größere Gärten
- | Leichte Selbstmontage, geringer Platzbedarf beim Transport, da komplett zerlegt
- | Zwei große Einfüllöffnungen, eine untere Entnahmeöffnung



Komposter Jumbo 800

- | Hergestellt aus umweltfreundlichem Recycling-Kunststoff
- | Platzsparende Sechseckform
- | Einfache Montage durch Stecksystem
- | Geringer Platzbedarf beim Transport



HÄCKSLER

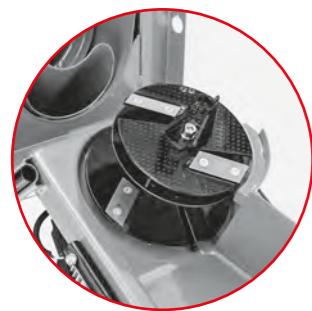

PRÄZISIONS-SCHNEIDWERK

Das kraftvolle Messerschneidewerk mit zusätzlichem Messer zur Vorzerkleinerung sorgt für einen schnelleren Schnitt, verbesserten Selbsteinzug und effektive Arbeitsweise. (Nur bei TCS 2500)



VÖLLIG VON DER ROLLE

Durch den Rollen-Einzug im extra großen Trichter lässt sich das Häckselgut mühelos und komfortabel einfüllen. Der integrierte Griff sorgt für einen leichten Transport.



SEPARATE ASTZUFÜHRUNG

Neben dem großen Haupteinfalltrichter für Weichgut verfügt die innovative Schneidetechnik über eine zusätzliche, separate Astzuführung für Äste bis max. 45 mm. (Nur bei TCS 2500)



Elektro-Messerhäcksler Easy Crush MH 2800

- Leistungstarker 2800-W-Motor
- Äste bis 40 mm
- Großer Trichter mit Rolleneinzug
- Sicherheitsverriegelung der Fangbox
- Transparente Fangbox mit Sichtfenster zur Überprüfung des Füllstandes
- Stopfer inklusive: für leichtes Verarbeiten und Nachschieben des Häckselguts

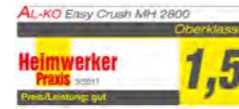

COMFORT



Elektro-Walzenhäcksler Easy Crush LH 2800

- Walzenschneidetechnik
- Äste bis 42 mm
- Großer Trichter mit Rolleneinzug
- Gleichmäßiger Selbsteinzug des Häckselguts
- Sicherheitsverriegelung der Fangbox
- Transparente Fangbox mit Sichtfenster zur Überprüfung des Füllstandes



COMFORT



Elektro-Messerhäcksler Duotec TCS 2500

- Doppelscheidewerk
- Zwei drehbare, einsetzgehärtete Stahlklingen und eine Vorzerkleinerungs-Klinge
- Der große Auswurfkanal
- Große Einfüllöffnung (200 x 165 mm) mit zwei integrierten Griffen
- Separate Zweig-Einzug auch für verzweigte Äste ≥ 40 mm
- Platzsparender Transport



PREMIUM



MESSER ODER WALZE?

Je nach Anforderung ist ein Messer- oder Walzenhäcksler gefragt. Während der Messerhäcksler optimal für holzige und blättrige Gartenabfälle ist und sich sein Häckselgut z. B. ideal zum Abdecken von Beeten eignet, ist der Walzenhäcksler eher der Häcksler fürs „Grobe“: Sein Häckselgut wird gleichzeitig zerkleinert und zerquetscht, womit die Verrottung auf dem Kompost beschleunigt wird.



ERSATZMESSER
für MH 2800
Art.-Nr. 113 079 /
EAN-Nr. 400 371 804 7394
UVP 17,90 €



ERSATZMESSER
für TCS 2500
Art.-Nr. 104 655 /
EAN-Nr. 400 371 8323 8324
UVP 39,90 €

	MH 2800	LH 2800	TCS 2500
Kategorie	COMFORT	COMFORT	PREMIUM
Leistung	2.800 W / 230 V	2.800 W / 230 V	2.500 W / 230 V
0-Spannungsschalter	✓	✓	✓
Absicherung	16 Ampere	16 Ampere	16 Ampere
Schneidsystem	Messersystem	Walzensystem	Messersystem
Äste Ø	40 mm	40 mm	40 mm
Volumen Auffangbox	48 l	48 l	-
Gewicht ca.	25 kg	29 kg	51 kg
Art.-Nr. / EAN-Nr.	112 854 / 400 371 804 3518	112 853 / 400 371 804 3280	119 954 / 400 371 835 6021
UVP	249,- €	279,- €	699,- €

KETTENSÄGEN

WIR GEBEN IHNEN UNSERE(N) SÄGEN



Sicher ist sicher: Systembremse,
Handschutzbügel & Schnellstopp



Wartungsfreundlich dank
mitgelieferter Werkzeuge oder
Schnellspanneinrichtungen



Hohe Durchzugs- und
Schnittleistung



- ### IHRE VORTEILE
- | Hohe Durchzugs- und Schnittleistung
 - | Automatische Kettenschmierung
 - | Systembremse und Kettenschnellstopp für maximale Sicherheit
 - | Perfekte Ergonomie für ermüdungsfreies Arbeiten

KETTENSÄGEN

KETTENSÄGEN



Elektro-Kettensäge EKS 2000-35

- | Geringes Gewicht für geringe Kraftanstrengung
- | Überlastungsschutz bei Überhitzung
- | Kraftvoll & leistungsstark
- | Einfache Wartung
- | Durch Sichtfenster am Öltank schnelle Kontrolle des Ölstandes



Benzin-Kettensäge BKS 3835

- | Leichte handliche Benzinkettensäge
- | Original Oregon Schwert und Sägekette garantieren eine starke Schnittleistung und Langlebigkeit
- | Easy-Start-System für schnelles Starten des Motors
- | Effektive Kraftübertragung
- | Die Baumanschlagkralle gibt sicheren Halt beim Sägen



DOPPELT SICHER

Durch Systembremse und Handschutzbügel mit Kettenschnellstopp ist in jeder Situation höchste Sicherheit gegeben – für angenehmes und unfallfreies Arbeiten.



PERFEKT IM GRIFF

Durch ihr ausbalanciertes Gewicht liegen die AL-KO Kettensägen gut in der Hand. Die integrierte Vibrationsdämpfung (bei den Benzin-Modellen) garantiert ein komfortables Arbeiten.



LEICHT IN HANDLING UND WARTUNG

Die automatische Kettenschmierung und das Sichtfenster am Öltank erleichtern die Wartung der Elektro- und Akku-Kettensägen. Die Luftfilter der Benzin-Kettensägen lassen sich ganz einfach entfernen und reinigen.

	ELEKTRO EKS 2000/35	BENZIN BKS 3835
Kategorie	EASY	EASY
Antrieb / Leistung / Motor	Elektro, 2.000 W 230 V / 50 Hz	Benzin, 37,2 ccm / 1,2 kW / 1,65 PS
Tankvolumen (Benzin/Öl)		390 ml / 210 ml
Motoraufbau	crossline	
Schienenlänge	35 cm	35 cm
Sägekette	3/8" / 91PJ052X	3/8" spec. / 91P053X
Kettengeschwindigkeit	13,5 m/s	21 m/s
Kettenspannung	mit Werkzeug	mit Werkzeug (inkl.)
Kettenschmierung	automatisch	automatisch
Kettenbremse	✓	✓ (0,12 s)
Gewicht ca.	4,8 kg	5,25 kg
Art.-Nr. / EAN-Nr.	112 807 / 400 371 804 2436	113 185 / 400 371 804 9190
UVP	99,90 €	159,- €
ERSATZSCHIENE		
Art.-Nr. / EAN-Nr.	413 710	414 516
UVP	24,90 €	32,90 €
ERSATZKETTE		
Art.-Nr. / EAN-Nr.	440 476	127 545
UVP	18,90 €	19,90 €

KETTENSÄGEN

COMFORT



Elektro-Kettensäge EKS 2400-40

- | Schnittig in Form und Ergebnis
- | Mit 40 cm langer Schiene
- | Schnelles Spannen und Einrichten
- | Kraftvoll und leistungsstark
- | Einfache Wartung



COMFORT

ENERGY FLEX

Akku-Kettensäge CS 4030

- | Kombinierbar mit Akkugürtel BBA 40
- | Schnelles Spannen und Einrichten
- | Kraftvoll und leistungsstark durch Brushless-Motor und bewährte Energy Flex-Akku-Technologie
- | Ohne giftige Abgase oder Stromkabel

Akkus/
Ladegerät
► Seite 16/17



COMFORT

Mit Energy Flex-Akku-Gürtel
BBA 40 verwendbar ► Seite 19



Benzin-Kettensäge BKS 4040

- | Vielseitig einsetzbare Benzinkettensäge
- | Original Oregon 40-cm-Schwert und 3/8" Sägekette
- | Easy-Start-System für ein einfaches Starten des Motors
- | Effektive Kraftübertragung
- | Die Baumanschlagkralle gibt sicheren Halt beim Sägen



COMFORT

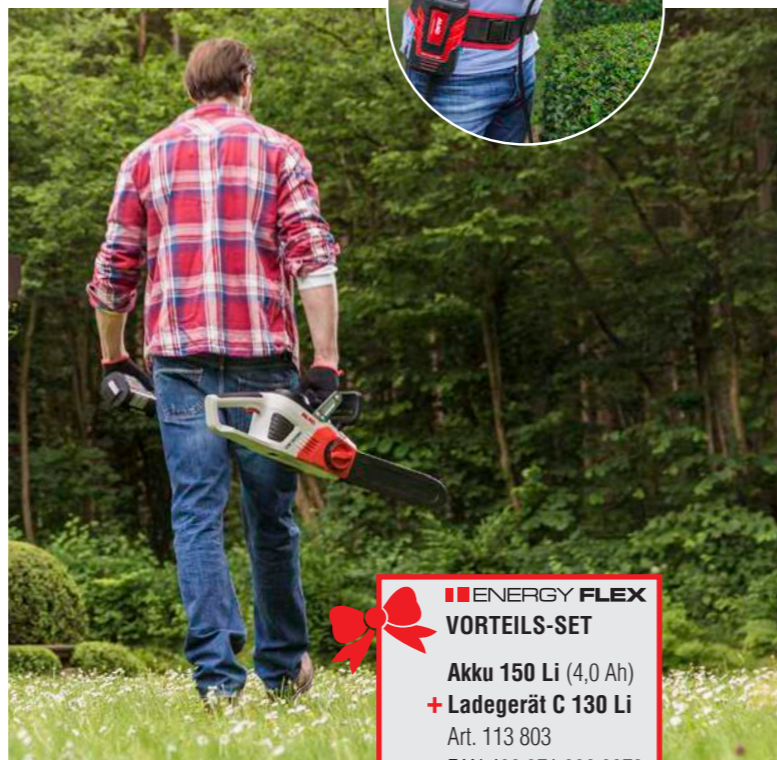

ENERGY FLEX VORTEILS-SET

Akku 150 Li (4,0 Ah)
+ Ladegerät C 130 Li
Art. 113 803
EAN 400 371 806 0973
UVP 129,90 €

TOPHANDLE – NUR FÜR PROFIS!

Die AL-KO Tophandle-Kettensägen wurden speziell für Arbeiten im Baum konzipiert und sind ausschließlich von geschulten Anwendern in der Baumpflege einzusetzen.

PERFEKT AUSGESTATTET

Mit Einhängeöse, Anschlagkralle, einstellbarer Kettenschmierung sowie einem nahezu konstanten Drehmoment bringen die leichten und handlichen AL-KO Baumpflegesägen alles für einen reibungslosen Betrieb mit.

OPTIMALE ERGONOMIE

Dank leicht erreichbarer Bedienelemente und einer ausbalancierten Gewichtsverteilung gehen Zuschnitte von Ästen sowie Kroneneinkürzungen ganz leicht von der Hand.



Benzin-Kettensäge BKS 2625 T

- | Leichte, handliche Tophandle-Kettensäge
- | Nahezu konstantes Drehmoment im gesamten Arbeitsdrehzahlbereich
- | Einhängeöse für Baumpflegearbeiten



COMFORT

	ELEKTRO	AKKU	BENZIN	
	EKS 2400/40	CS 4030	BKS 4040	BKS 2625 T
Kategorie	COMFORT	COMFORT	COMFORT	COMFORT
Antrieb / Leistung / Motor	Elektro, 2.400 W 230 V / 50 Hz	Akku, Li-Ion 40 V max. (4,0 Ah / 5,0 Ah)	Benzin, 40,1 ccm / 1,5 kW / 2,0 PS	Benzin, 25,4 ccm / 0,9 kW / 1,2 PS
Lieferumfang Akku/ Ladegerät		- / -		
Tankvolumen (Benzin/Öl)			390 ml / 210 ml	200 ml / 140 ml
Motoraufbau	crossline			
Schienenlänge	40 cm	30 cm	40 cm	25 cm
Sägekette	3/8" / 91PJ056X	3/8" / 91P045E	3/8" spec. / 91P057X	3/8" spec.
Kettengeschwindigkeit	13,5 m/s	16,3 ± 0,7 m/s	21 m/s	21 m/s
Kettenspannung	werkzeuglos	werkzeuglos	mit Werkzeug (inkl.)	mit Werkzeug (inkl.)
Kettenschmierung	automatisch	automatisch	automatisch	automatisch, einstellbar
Kettenbremse	✓	✓	✓ (0,12 s)	✓
Gewicht ca.	5,0 kg	4,45 kg (ohne Akku) 5,81 kg (mit Akku)	5,3 kg	3,2 kg
Art.-Nr. / EAN-Nr.	112 808 / 400 371 804 2443	113 616 / 400 371 835 3082	113 186 / 400 371 804 9206	113 355 / 400 371 805 5993
UVP	119,- €	149,- €	179,- €	249,- €

ERSATZSCHIENE

Art.-Nr. / EAN-Nr.	413 633	417 755 (inkl. Schutz)	414 519	113 363
UVP	22,90 €	26,90 €	34,90 €	22,90 €

ERSATZKETTE

Art.-Nr. / EAN-Nr.	440 477	417 752	127 546	113 364
UVP	19,60 €	24,90 €	22,90 €	24,90 €



TOPHANDLE – NUR FÜR PROFIS!

Die AL-KO Tophandle-Kettensägen wurden speziell für Arbeiten im Baum konzipiert und sind ausschließlich von geschulten Anwendern in der Baumpflege einzusetzen.

OPTIMALE ERGONOMIE

Dank leicht erreichbarer Bedienelemente und einer ausbalancierten Gewichtsverteilung gehen Zuschnitte von Ästen sowie Kroneneinkürzungen ganz leicht von der Hand.

PERFEKT AUSGESTATTET

Mit Einhängeöse, Anschlagkralle, einstellbarer Ketten-schmierung sowie einem nahezu konstanten Drehmoment bringen die leichten und handlichen AL-KO Baumpflege-sägen alles für einen reibungslosen Betrieb mit.

Benzin-Kettensäge BKS 2625 TSB

- | Spezialschwert für mehr Sicherheit im Baum
- | Leichte, handliche Tophandle-Kettensäge
- | Nahezu konstantes Drehmoment im gesamten Arbeitsdrehzahlbereich
- | Einhängeöse für Baumpflegearbeiten



PREMIUM

KETTENSÄGEN | PREMIUM

KETTENSÄGEN

PREMIUM



Elektro-Kettensäge EKI 2200-40

- | Mit längsverbautem Motor
- | 40 cm lange Schiene
- | Schnelles Spannen und Einrichten
- | Kraftvoll & leistungsstark
- | Einfache Wartung

PREMIUM



Benzin-Kettensäge BKS 4540

- | Leistungsstarker Motor
- | Original Oregon Schwert und Sägekette
- | Soft Start / Easy Start für ein einfaches Starten des Motors
- | Effektive Kraftübertragung
- | Die Baumanschlagkralle gibt sicheren Halt beim Sägen

PREMIUM



	ELEKTRO		BENZIN	
	EKI 2200/40	PREMIUM	BKS 4540	PREMIUM
Kategorie	Elektro, 2.200 W 230 V / 50 Hz	PREMIUM	Benzin, 45 ccm / 1,7 kW / 2,3 PS	PREMIUM
Antrieb / Leistung / Motor			Benzin, 25,4 ccm / 0,9 kW / 1,2 PS	PREMIUM
Tankvolumen (Benzin/Öl)			550 ml / 260 ml	200 ml / 140 ml
Motoraufbau	inline			
Schienenlänge	40 cm		40 cm	25 cm
Sägekette	3/8" / 91PJ056X		0,325" / 21PBX066X	1/4" spec.
Kettengeschwindigkeit	13,5 m/s		21,2 m/s	21 m/s
Kettenspannung	werkzeuglos		mit Werkzeug (inkl.)	mit Werkzeug (inkl.)
Kettenschmierung	automatisch		automatisch	automatisch, einstellbar
Kettenbremse	✓		✓ (0,12 s)	✓
Gewicht ca.	5,4 kg		6,13 kg	3,2 kg
Art.-Nr. / EAN-Nr.	112 809 400 371 804 2450		113 187 / 400 371 804 9213	113 474 / 400 371 805 6600
UVP	129,- €		199,- €	279,- €

ERSATZSCHIENE			
Art.-Nr. / EAN-Nr.	413 633	414 349	113 475
UVP	22,90 €	45,90 €	24,90 €

ERSATZKETTE			
Art.-Nr. / EAN-Nr.	440 477	414 348	113 476
UVP	19,60 €	29,90 €	24,90 €



ZWEITAKTÖL (1,0 L)
Raucharmes, teilsynthetisches und selbst mischen-des Universal-Zweitaktöl mit Kraftstoffstabilisator Fuel Fresh für eine längere Lagerzeit von 2-Takt-Ge-mischen.
Art.-Nr. 112 896/ EAN-Nr. 400 371 804 4034
UVP 8,90 €

BIO-KETTENÖL (5 L)
Art.-Nr.113 530 / EAN-Nr. 400 371 804 7317
UVP 39,90 €

BIO-KETTENÖL (1 L)
Art.-Nr.113 480 / EAN-Nr. 400 371 805 6662
UVP 8,90 €

KETTENÖL (1 L)
mineralisch
Art.-Nr. 112 918 / EAN-Nr. 400 371 804 4843
UVP 5,90 €

HOLZSPALTER

MÜHELOS ZUM KAMINHOLZ-VORRAT FÜR DIE KALTE JAHRESZEIT



Müheles und überdurchschnittlich komfortabel zum Kaminholz-Vorrat



Platzsparend dank kompakter Bauweise



Kein Stamm zu dick für unsere kraftvollen Motoren mit bis zu 7 t Spaltdruck



KAMINHOLZ SPALTEN

Mithilfe von Holzspaltern lässt sich das gesägte Holz mühelos in passende Holzscheite zerkleinern. Die Scheite sollten im Anschluss an einem trockenen, gut belüfteten Platz gelagert und nicht zu dicht gestapelt werden. Bevor das Brennholz verwendet werden kann, sollte es je nach Holzart mindestens ein Jahr oder länger gelagert werden, damit es ausreichend trocken für ein sauberes Abbrennen ist.



HOLZSPALTER



BESONDERS SICHER

Handschutz, 2-Handbedienung, Holzhaltevorrichtung und seitliche Holzauflagen machen das Arbeiten mit unseren Holzspaltern nicht nur besonders sicher, sondern sorgen auch für angenehmes Bedienen.



OPTIMAL EINSTELLBAR

Hubbegrenzung, schneller Rücklauf des Spaltmessers und einstellbare Halter bieten die Grundlagen für ein effizientes Arbeiten.



ABLAGE INKLUSIVE

Die Holzauflagen am Spalttisch zentrieren das Holz automatisch mittig. Das gespaltete Holz wird auf den Spalttisch geschoben und kann von dort einfach und sicher abgenommen oder auch z.B. in eine Schubkarre fallen gelassen werden.

HOLZSPALTER



Holzspalter LSH 370/4

- Besonders sicher, mit Schutzabdeckung
- Komfortabel mit zusätzlicher Holzauflage
- Kraftvoll mit großer Spaltkraft



Holzspalter LSH 520/5

- Komfortable Arbeitshöhe
- Durch Schutzabdeckung besonders sicher
- Hohe Spaltkraft
- Stabiler optimierter Spaltkeil



Holzspalter LSV 550/6

- Starke, verwindungssteife Rahmenkonstruktion
- Hohe Spaltkraft
- Einstellbare Spatllänge
- Sicher durch Zweihandbedienung



Holzspalter LSV 560/8

- Hohe Spaltkraft mit 8 Tonnen
- 400 V Anschluss
- Starke verwindungssteife Konstruktion



LIEGENDE HOLZSPALTER

- Kräftige Holzspalter mit Spaltdruck bis 5 t
- Ideal zum Spalten von Kaminholz bis 52 cm Länge
- Platzsparend und mobil
- Ergonomisch und sicher

STEHENDE HOLZSPALTER

- Leistungsstark für Holzstämmen bis 1030 mm
- Extrem robuste Bauweise
- Fahrbar und platzsparend lagerbar

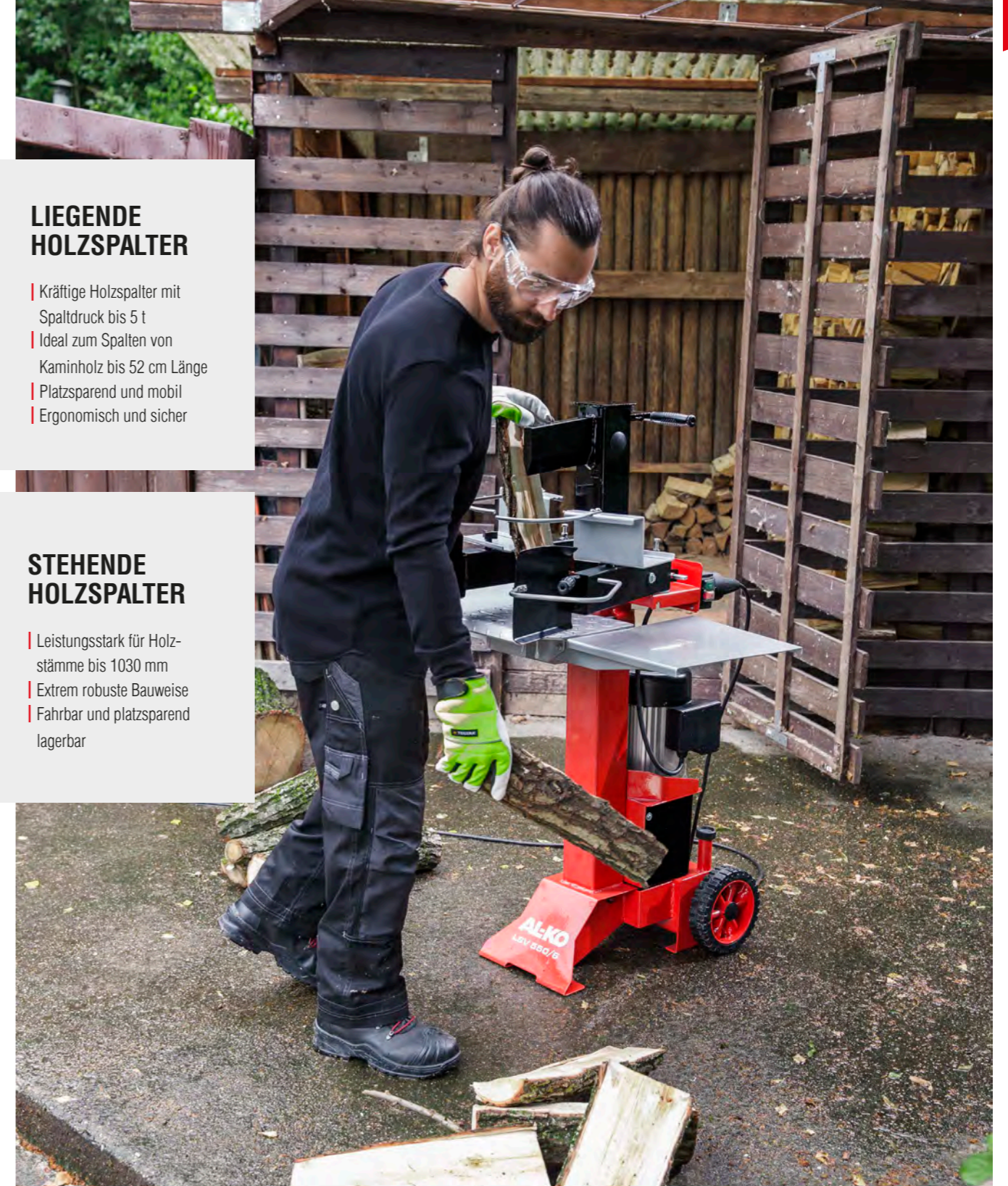

	LIEGEND		STEHEND	
	LSH 370/4	LSH 520/5	LSV 550/6	LSV 560/8
Kategorie	EASY	EASY	EASY	EASY
Leistung	1,5 kW / 230 V	2,2 kW / 230 V	2,7 kW / 230 V	3,3 kW / 400 V
Max. Spaltdruck	4 t	5 t	6 t	8 t
Max. Spatllänge	370 mm	520 mm	550 / 800 / 1.030 mm	560 / 810 / 1.030 mm
Gewicht ca.	40 kg	47 kg	97 kg	103,5 kg
Art.-Nr. / EAN-Nr.	113 791 / 400 371 806 0768	113 792 / 400 371 806 0775	113 788 / 400 371 806 0744	113 789 / 400 371 804 4003
UVP	249,- €	299,- €	499,- €	599,- €



HYDRAULIKÖL (1 L)
 Art.-Nr. 112 893 / EAN-Nr. 400 371 804 4003
UVP 7,90 €

WASSERTECHNIK

WASSER MARSCH! #LÄUFTBEIUNS



Für jeden Einsatz die perfekte
Pumpe im Sortiment



Patentierte Technologie



Beste Pumpleistung bei
optimalem Stromverbrauch



WASSESTECHNIK

ENTWÄSSERN, BEWÄSSERN, VERSORGEN

WIR HABEN DIE RICHTIGE PUMPE
FÜR IHRE ANWENDUNG



ENTWÄSSERN:

KLAR- & SCHMUTZWASSER- TAUCHPUMPEN

- | Sie möchten Wasser aus einem Teich, Bach oder Reservoirs entnehmen?
- | Sie wollen Ihr Schwimmbecken oder Ihre Regentonne aus- oder umpumpen?
- | Sie brauchen schnelle Hilfe, um bei Hochwasser Ihre Kellerräume auszupumpen und trocken zu legen?

Greifen Sie zu einer unserer Tauchpumpen, die für die vielfältigen „Unterwasser“-Aufgaben in sauberem bis stark verschmutztem Wasser konzipiert sind.



BEWÄSSERN:

GARTEN-, TAUCHDRUCK- & BENZINMOTOR- PUMPEN

- | Sie wollen Ihr Gießwasser für den Garten ganz bequem aus einem Brunnen, Teich oder einer Zisterne entnehmen?
- | Sie möchten sich entspannt unter Ihrer Gartendusche abkühlen?
- | Sie möchten klares Wasser über lange Strecken mit hohem Druck fördern?

Dann liegen Sie mit unseren Garten-, Tauchdruck- und Benzinmotorpumpen genau richtig, die der ideale Helfer für diese Aufgaben sind.



VERSORGEN:

HAUSWASSER- WERKE / -AUTOMATEN

- | Sie haben einen Brunnen oder eine Zisterne und wollen diese(n) für eine kostengünstige Brauchwasserversorgung nutzen?
- | Sie möchten den Druck in Ihrem privaten Hauswassernetz erhöhen?
- | Sie wollen Ihren Garten einfach und automatisch bewässern?

Dann empfehlen sich unsere Hauswasserwerke und Hauswasserautomaten, die Wasser automatisch bereitstellen.





ANWENDUNG

- Entnahme von Wasser aus Bächen, Brunnen und Schächten
- Druckloses Fördern von Wasser ohne schwebende Beimengungen
- Aus- oder Umpumpen von Schwimmbecken, Teich oder Regentonnen

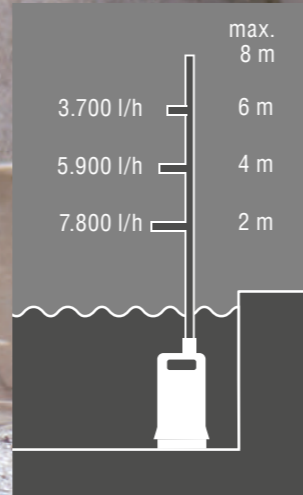

KLARWASSER-TAUCHPUMPEN



SUB 6500 Classic

- Für klares oder leicht verschmutztes Wasser mit max. 5mm Korngröße
- Inklusive Schwimmerschalter zum automatischen Ein- und Ausschalten und Kombi-Anschlussnippel passend für verschiedene Schlauchgrößen.
- Geeignet für den Außenbereich durch 10 m Elektrokabel.



EASY



SUB 10000 DS Comfort

- Besonders flach absaugend bis ca. 3 mm dank einfach zu verstellendem Pumpenfuß
- Optimaler Temperaturausgleich im Langzeiteinsatz durch Mantelkühlung



COMFORT



SUB 12000 DS Comfort

- Besonders flach absaugend bis ca. 3 mm dank einfach zu verstellendem Pumpenfuß
- Optimaler Temperaturausgleich im Langzeiteinsatz durch Mantelkühlung
- Besonders leistungsstark



COMFORT



SUB 13000 DS Premium

- Einsatz in engen Schächten
- Besonders flach absaugend
- Schnelle und einfache Niveauregelung
- Maximale Leistung



PREMIUM



PASST IMMER

Der Auslass im oberen Teil der Pumpe sorgt für optimale Kühlung des Motors vor allem im Flachsaugbetrieb. Dank des Universal-Anschlusses können verschiedene handelsübliche Schlauchgrößen angeschlossen werden.



IDEAL FÜR ENGE SCHÄCHTE

Durch schlanke Bauweise und integriertem Niveauschalter ideal geeignet für den Einsatz in engen Schächten. Schnelle und einfache Niveauregelung mit direkt am Gehäuse integriertem Schwimmerschalter mit manueller Schaltung zum Flachabsaugen.



HAT DEN DREH RAUS

Mit den Tauchpumpen der Modelle DS hat man die freie Wahl. Dank des verstellbaren Pumpenfußes und der großzügigen Einlassöffnungen sind sowohl das schnelle Abpumpen von großen Wassermengen als auch das Flachabsaugen bis auf ca. 3 mm möglich.

**PVC-SCHLAUCH (6 M)
G 1 1/4" (41,9 MM)**
Art.-Nr. 110 135
EAN-Nr. 400 371 801 5553
UVP 34,90 €

**PVC-SCHLAUCH (6 M)
G 1 1/2" (47,8 MM)**
Art.-Nr. 106 979
EAN-Nr. 400 371 801 4457
UVP 39,90 €

	SUB 6500 Classic	SUB 10000 DS Comfort	SUB 12000 DS Comfort	SUB 13000 DS Premium
Kategorie	EASY	COMFORT	COMFORT	PREMIUM
Motor / Leistung	250 Watt	450 Watt	550 Watt	650 Watt
Max. Förderhöhe	6 m	7 m	8 m	8 m
Max. Förderhöhe	6.500 l/h	8.000 l/h	9.500 l/h	10.500 l/h
Max. Eintauchtiefe	5 m	5 m	5 m	5 m
Flachsaugend bis	25 mm	3 mm	3 mm	3 mm
Pumpenausgang ø	G 1 1/4" (41,9 mm)	G 1 1/4" (41,9 mm)	G 1 1/4" (41,9 mm)	G 1 1/4" (41,9 mm)
Kabellänge	10 m	10 m	10 m	10 m
Gewicht ca.	4 kg	5,5 kg	5,8 kg	6 kg
Art.-Nr. / EAN-Nr.	112 820 / 400 371 804 2672	112 823 / 400 371 804 2702	112 824 / 400 371 804 2719	112 829 / 400 371 804 2764
UVP	49,90 €	89,90 €	99,90 €	119,- €



ANWENDUNG

- Entwässern von Drainagen und Sickerschächten
- Fördern von Schmutz- und Grauwasser mit max. 5 % Schwebstoffanteil
- Trockenlegen von überschwemmten Keller-räumen oder Baugruben

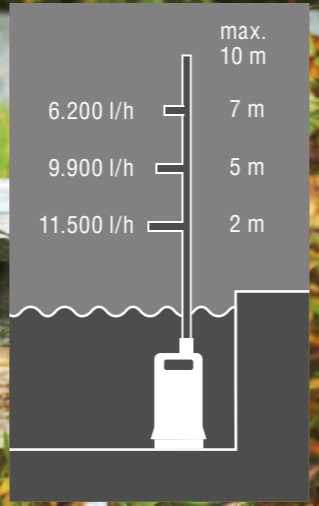

SCHMUTZWASSER-TAUCHPUMPEN



UNIVERSAL-WINKELANSCHLUSS

Um das ungewollte Knicken des Förder-schlauches zu vermeiden, sind AL-KO Schmutzwasserpumpen komplett aus-gestattet mit einem frei schwenkbaren 90°-Winkelanschluss. Der beigelegte Kombinippel passt für verschiedene Schlauchgrößen.



GEEIGNET FÜR GRAUWASSER

Dank der großen Einsaug-Öffnungen pumpen die Drain-Modelle auch Was-ser mit Schmutzpartikeln bis zu 30 mm Korngröße mühelos und gleichmäßig ab.



LANGE LAUFZEIT

Ein wartungsfreier Motor, die spezial-behandelte Motorwelle aus INOX-Edel-stahl sowie das glasfaserverstärkte Polypropylen-Gehäuse sind Garan-ten für eine lange Lebensdauer der AL-KO Schmutzwasserpumpen.



DRAIN 7000 Classic

- Gehäuse aus korrosionsbeständigem, glasfaserverstärktem Polypropylen mit wartungsfreiem robustem Elektromotor
- Inklusive Schwimmerschalter zum automatischen Ein- und Ausschalten



DRAIN 7500 Classic

- Gehäuse aus korrosionsbeständigem, glasfaserverstärktem Polypropylen mit wartungsfreiem robustem Elektromotor
- Inklusive Schwimmerschalter zum automatischen Ein- und Ausschalten
- 90°-Winkelanschluss gegen ungewoll-tes Knicken des Förderschlauches
- Kombi-Anschlussnippel passend für verschiedene Schlauchgrößen

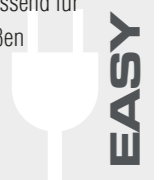

DRAIN 10000 Comfort

- Gehäuse aus korrosionsbeständigem, glasfaserverstärktem Polypropylen mit wartungsfreiem robustem Elektromotor
- Vortex-Laufradtechnik
- Motorwelle aus Inox-Edelstahl für den Langzeitbetrieb



DRAIN 12000 Comfort

- Gehäuse aus korrosionsbeständigem, glasfaserverstärktem Polypropylen mit wartungsfreiem robustem Elektromotor
- Vortex-Laufradtechnik
- Motorwelle aus Inox-Edelstahl für den Langzeitbetrieb
- 90°-Winkelanschluss gegen ungewoll-tes Knicken des Förderschlauches
- Kombi-Anschlussnippel passend für verschiedene Schlauchgrößen

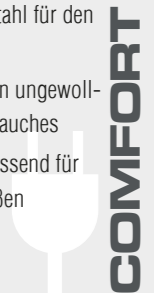

PVC-SCHLAUCH, 6 M, 1 1/4"
 Art.-Nr. 110 135 / EAN-Nr. 400 371 801 5553
UVP 34,90 €

	DRAIN 7000 Classic	DRAIN 7500 Classic	DRAIN 10000 Comfort	DRAIN 12000 Comfort
Kategorie	EASY	EASY	COMFORT	COMFORT
Motor / Leistung	350 Watt	450 Watt	650 Watt	850 Watt
Max. Förderhöhe	6 m	6 m	8 m	10 m
Max. Förderleistung	7.000 l/h	7.500 l/h	10.000 l/h	12.000 l/h
Max. Eintauchtiefe	5 m	5 m	5 m	5 m
Flachsaugend bis	30 mm	30 mm	30 mm	30 mm
Pumpenausgang ø	G 1 1/4" (41,9 mm)	G 1 1/4" (41,9 mm)	G 1 1/4" (41,9 mm)	G 1 1/4" (41,9 mm)
Kabellänge	10 m	10 m	10 m	10 m
Gewicht ca.	4,4 kg	4,4 kg	5,7 kg	6,9 kg
Art.-Nr. / EAN-Nr.	112 821 / 400 371 804 2689	112 822 / 400 371 804 2696	112 825 / 400 371 804 2726	112 826 / 400 371 804 2733
UVP	59,90 €	69,90 €	79,90 €	89,90 €

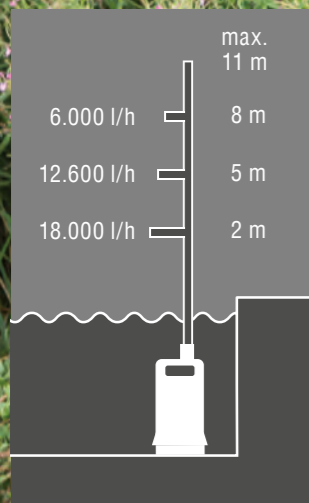

MERKMALE

- Mit Schwimmerschalter zum automatischen Ein- und Ausschalten
- 90°-Winkelanschluss gegen ungewolltes Knicken des Förder-schlauches
- Kombi-Anschlussnippel passend für verschiedene Schlauchgrößen

SCHMUTZWASSER-TAUCHPUMPEN

IN EDELSTAHLAUSFÜHRUNG



DAUERHAFT ZUVERLÄSSIG

Durch die stabile und robuste Bauweise mit Vierfach-Dichtsatz sowie die Verwendung von korrosionsfreien Materialien sind AL-KO Schmutzwasserpumpen auch für extreme Anforderungen bestens geeignet und haben eine lange Lebensdauer.



PERFEKT AUSGERÜSTET

Ausgestattet mit einem Schwimmerschalter zum automatischen Ein- und Ausschalten sowie einem 90°-Winkelanschluss und Kombಿನippel für gängige Schlauchgrößen, haben die AL-KO Schmutzwasserpumpen alle Voraussetzungen für einen reibungslosen Betrieb.

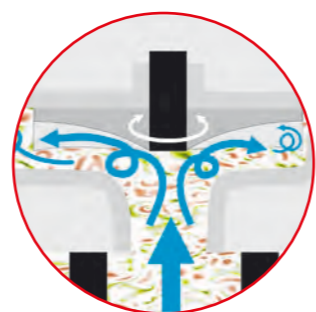

LEISTUNGSSTARK UND ROBUST

Mit bis zu 20.000 l/h Fördermenge und einer maximalen Korngröße von bis zu 38 mm sind die AL-KO Schmutzwasserpumpen enorm leistungsstark. Dank Gehäusen aus Chrom-Nickel-Stahl oder Kunststoff sind sie zudem dauerhaft vor Rost geschützt.



DRAIN 10000 INOX

- Pumpenkörper aus rostfreiem INOX-Edelstahl und wartungsfreiem Motor mit eingebautem Thermoschutzschalter zum Schutz vor Überlastung
- Verschleißbarmes Vortex-Laufrad



DRAIN 15000 INOX

- Pumpenkörper aus rostfreiem INOX-Edelstahl und wartungsfreiem Motor mit eingebautem Thermoschutzschalter zum Schutz vor Überlastung
- Verschleißbarmes Vortex-Laufrad
- Hohe Leistung
- 10 m Elektrokabel inklusive



DRAIN 20000 HD

- Pumpenkörper aus rostfreiem INOX-Edelstahl und wartungsfreiem Motor mit eingebautem Thermoschutzschalter zum Schutz vor Überlastung
- Verschleißbarmes Vortex-Laufrad
- Maximale Leistung



	DRAIN 10000 INOX	DRAIN 15000 INOX	DRAIN 20000 HD
Kategorie	COMFORT	COMFORT	PREMIUM
Motor / Leistung	750 Watt	1.100 Watt	1.300 Watt
Max. Förderhöhe	9 m	11 m	10 m
Max. Fördergeschwindigkeit	10.000 l/h	15.000 l/h	20.000 l/h
Max. Eintauchtiefe	7 m	7 m	7 m
Flachsaugend bis	30 mm	30 mm	30 mm
Pumpenausgang ø	G 1 1/4" (41,9 mm)	G 1 1/4" (41,9 mm)	G 2" (59,61 mm)
Kabellänge	10 m	10 m	10 m
Gewicht ca.	6,7 kg	6,8 kg	8,0 kg
Art.-Nr. / EAN-Nr.	112 827 / 400 371 804 270	112 828 / 400 371 804 2757	112 836 / 400 371 804 2832
UVP	129,- €	159,- €	189,- €

PVC-SCHLAUCH, 6 M, 1 1/4",
Für 112 827
Art.-Nr. 110 135 / EAN-Nr. 400 371 801 5553
UVP 34,90 €

PVC-SCHLAUCH, 6 M, 1 1/2"
Für 112 828 und 112 836
Art.-Nr. 106 979 / EAN-Nr. 400 371 801 4457
UVP 39,90 €



ANWENDUNG

- Für alle Entwässerungsaufgaben
- Große Fördermenge und flaches Absaugen in einer Pumpe
- Fördert Schmutzwasser mit Fremdkörpern bis \varnothing 30 mm

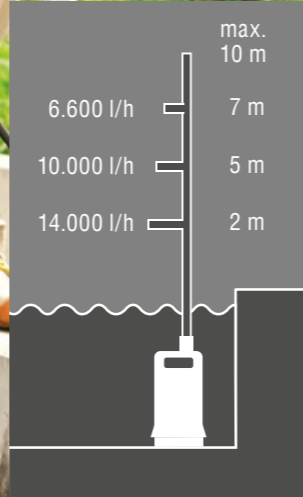

KOMBI-UNIVERSAL-TAUCHPUMPEN



ZUVERLÄSSIGE ALLESKÖNNER

Durch das einfache Verstellen des Pumpenfußes bieten die AL-KO TWIN-Tauchpumpen alle Vorteile von Schmutz- und Klarwasserpumpen in einem Gerät. Vom schnellen Abpumpen von verschmutztem Wasser bis hin zum Entfernen von Restwasser im Flachsaugbetrieb.



IN JEDER LAGE

Mit dem integrierten Niveauschalter kann die Wasserhöhe im Automatikbetrieb ganz bequem eingestellt werden, alternativ ist im manuellen Betrieb auch ein Flachabsaugen möglich.



PERFEKTE INNERE WERTE

Robuste und rostfreie Edelstahlaufwellen, dauergeschmierte und wartungsfreie Kugellager, solide Dreifach-Dichtungen und stabile Gehäuse machen AL-KO Tauchpumpen besonders langlebig und zuverlässig.

GEEIGNET FÜR GRAUWASSER

Grauwasser ist gering verschmutztes Abwasser, wie es beim Duschen, Baden oder Händewaschen, aber auch aus der Waschmaschine anfällt.



TWIN 11000 Premium

- Einfaches Verstellen des Pumpenfußes von Schmutzwasser- auf Klarwasserbetrieb (flachabsaugend bis 8 mm)
- Patentiertes Combi-Laufradsystem für optimalen Wirkungsgrad in jedem Betriebszustand
- Mit Edelstahlaufwelle, robustem dauergeschmierten Kugellagern und soliden Dichtungen



PREMIUM

SCHNELL UND EINFACH ENTWÄSSERN

Große Fördermengen von bis zu 15.000 l/h und die vielen Einsatzmöglichkeiten sind die Stärken von AL-KO Tauchpumpen. Mit diesen Pumpen lassen sich auch größere Mengen von verschmutztem Wasser im Nu entfernen.

COMBI-SYSTEM FÜR ALLE FÄLLE

Dank des patentierten Twin-Combi-Systems können die Kombi-Universaltauchpumpen nicht nur Schmutzwasser problemlos fördern, sondern bei Bedarf auch überflutete Flächen oder Räume flachabsaugend entleeren.



TWIN 14000 Premium

- Einfaches Verstellen des Pumpenfußes von Schmutzwasser- auf Klarwasserbetrieb (flachabsaugend)
- Patentiertes Combi-Laufradsystem für optimalen Wirkungsgrad in jedem Betriebszustand
- Mit Edelstahlaufwelle, robustem dauergeschmierten Kugellagern und soliden Dichtungen
- Integrierter Niveauschalter



PREMIUM



PVC-SCHLAUCH, 6 M, 1 1/2"
Art.-Nr. 106 979 / EAN-Nr. 400 371 801 4457
UVP 39,90 €

	TWIN 11000 Premium	TWIN 14000 Premium
Kategorie	PREMIUM	PREMIUM
Motor / Leistung	850 Watt	1.000 Watt
Max. Förderhöhe	10 m	10 m
Max. Förderhöhe	13.500 l/h	15.000 l/h
Max. Eintauchtiefe	7 m	7 m
Flachsaugend bis	20 mm	30 mm
Pumpenausgang \varnothing	G 1 1/2" (47,8 mm)	G 1 1/2" (47,8 mm)
Kabellänge	10 m	10 m
Gewicht ca.	7,2 kg	8,2 kg
Art.-Nr. / EAN-Nr.	112 830 / 400 371 804 2771	112 831 / 400 371 804 2788
UVP	99,90 €	139,- €



ANWENDUNG

- | Direkte, druckvolle Bewässerung aus Brunnen und Zisternen
- | Dauerhaft eingetaucht zum Betrieb von Gartenregnern und anderen Bewässerungssystemen
- | Zur geräuschlosen Hauswasserversorgung, in Verbindung mit einem Hydrocontrol

TAUCHDRUCK- / TIEFBRUNNENPUMPEN



FLEXIBLER EINSATZ

Vom Betrieb eines einfachen Rasensprengers über die Versorgung komplexer Bewässerungssysteme bis hin zur automatischen Hauswasserversorgung in Verbindung mit einem Hydrocontrol – die Tauchdruckpumpen vereinen die Vorteile von Garten- und Tauchpumpen.



ROBUST UND ZUVERLÄSSIG

Edelstahlfiltersieb am Pumpeneinlass und breiter Aufstellfuß zum Betrieb in Zisternen.



LEISTUNG PUR

Die 3- oder 4-stufigen Pumpenlaufwerke der Tauchdruckpumpen sorgen für einen zuverlässig hohen Druck, selbst bei enormen Förderhöhen von bis zu 40 Metern.



Tauchdruckpumpe DIVE 5500/3

- | Leistungsfähiges 3-stufiges Pumpenlaufwerk mit einer Fördermenge von 5500 l/h und bis zu 30 m Förderhöhe
- | Ermöglicht den Betrieb mehrerer Bewässerungssysteme
- | Edelstahlfiltersieb am Pumpeneinlass



PREMIUM



Tauchdruckpumpe DIVE 6300/4

- | Leistungsfähiges 4-stufiges Pumpenlaufwerk mit einer Fördermenge von 6300 l/h und bis zu 40 m Förderhöhe
- | Ermöglicht den Betrieb mehrerer Bewässerungssysteme
- | Edelstahlfiltersieb am Pumpeneinlass



PREMIUM



Tiefbrunnenpumpe TBP 6000/7

- | Leistungsfähiges 7-stufiges Pumpenlaufwerk
- | Ermöglicht den Betrieb mehrerer Bewässerungssysteme
- | Einsetzbar zur Bewässerung aus Brunnen und Rohren ab einem Durchmesser von min. 100 mm
- | Edelstahlfiltersieb am Pumpeneinlass und breiter Aufstellfuß zum Betrieb in Zisternen
- | Incl. 20 m Ablassseil



PREMIUM



	Tauchdruckpumpen		Tiefbrunnenpumpe
	DIVE 5500/3	DIVE 6300/4	TBP 6000/7
Kategorie	PREMIUM	PREMIUM	PREMIUM
Motor / Leistung	800 Watt	1.000 Watt	1.000 Watt
Max. Förderhöhe / Druck	30 m/3.0 bar	40 m/4.0 bar	55 m/5.5 bar
Max. Fördermenge	5.500 l/h	6.300 l/h	6.000 l/h
Max. Eintauchtiefe	7 m	7 m	10 m
Max. Korngröße	0,5 mm	0,5 mm	0,5 mm
Pumpen-Laufwerk	3-stufig	4-stufig	7-stufig
Pumpenausgang ø	G 1" (33,3 mm)	G 1" (33,3 mm)	G 1" (33,3 mm)
Kabellänge	10 m	10 m	15 m
Gewicht ca.	9,5 kg	10 kg	11 kg
Art.-Nr. / EAN-Nr.	113 036 / 400 371 804 6809	113 037 / 400 371 804 6816	113 470 / 400 371 805 6556
UVP	189,- €	229,- €	249,- €



HYDROCONTROL

Zur automatischen Hauswasserversorgung, mit 2 x G-1"-Außengewinde Art.-Nr. 112 478 / EAN-Nr. 400 371 803 6299

UVP 74,90 €



ANWENDUNG

- | Sichere und komfortable Bewässerung mit Spritzen, Brausen und Regnern
- | Mobil und druckvoll gießen, auch über größere Entfernungen
- | Besonders leiser Betrieb bei Modellen mit mehrstufiger Fördertechnik

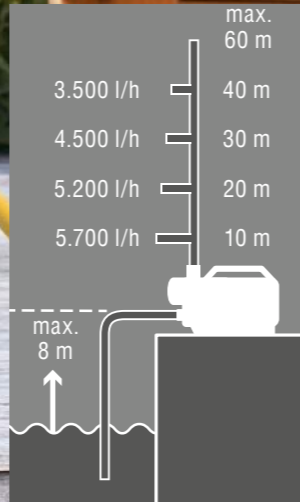

GARTENPUMPEN



UMFASSENDE SCHUTZ

Der integrierte Trockenlaufschutz sichert die Pumpe effektiv vor möglichen Schäden bei Ausbleiben des Wassers. Der leicht zu reinigende XXL-Filter sorgt zudem für optimalen Schutz vor Verunreinigung.



VENTURI SYSTEM

Große Saugwirkung und effektiver Wasserfluss durch integriertes Venturi System*.

*Nicht bei allen Pumpen



EFFIZIENT UND LEISE

Dank der 5-stufigen, druckvollen Fördertechnik mit einem Wirkungsgrad von über 30 Prozent ist die Gartenpumpe Jet 6000/5 Premium nicht nur enorm effizient, sondern mit maximal 73 dB(A) Schallemission auch angenehm leise.



JET 3000 INOX Classic

- | Druckfester Pumpenkopf aus rostfreiem Edelstahl
- | Kraftvoller, überlastungsgeschützter Motor mit „Autoreset“
- | Keramik-Dichtungssystem



JET 4000 Comfort JET 5000 Comfort

- | Integrierter Trockenlaufschutz
- | Integrierter XXL-Filter und Rückschlagventil
- | Hoher Wirkungsgrad
- | Mit Messingverschraubungen und rostfreie Materialien an allen wasserführenden Bauteilen



JET 3600

- | Energieeffizient, selbstansaugend und trockenlaufsicher
- | Integriertes Venturi System
- | Glasfaserverstärktes Pumpengehäuse, integrierter, extragroßer XXL-Filter
- | Ergonomisch geformter Handgriff
- | Angeformter Einfülltrichter



JET 6000/5 Premium

- | Integrierter Trockenlaufschutz
- | Integrierter XXL-Filter und Rückschlagventil
- | Großer Druck und Fördermenge
- | Hoher Wirkungsgrad und besonders leiser Betrieb durch 5-stufige Fördertechnik



GARTENPUMPENVORFILTER 100/1"

Schützt vor Sand und anderen Schwebstoffen. Mit zwei 1/1"- und einem 1/4"-Gewindenippel



Art.-Nr. 110 157 / EAN-Nr. 400 371 801 5768 UVP 34,90 €

ANSAUGSET

Mit Messinganschlüssen (7 m), G 1" (33,3 mm)



Art.-Nr. 110 795 / EAN-Nr. 400 371 802 5293 UVP 42,90 €

FILTEREINSATZ

Für 100/1"; aus Kunststoff, für Modelle JET + HW Art.-Nr. 110 166 / EAN-Nr. 400 371 801 5850 UVP 7,90 €

FILTEREINSATZ

Für alle Pumpen mit integr. XXL-Filter; aus Kunststoff Art.-Nr. 112 549 / EAN-Nr. 400 371 803 7562 UVP 7,90 €

	JET 3000 INOX Classic	JET 3600	JET 4000 Comfort	JET 5000 Comfort	JET 6000/5 Premium
Kategorie	EASY	EASY	COMFORT	COMFORT	PREMIUM
Motor / Leistung	650 Watt	850 Watt	1.000 Watt	1.300 Watt	1.400 Watt
Max. Förderhöhe / Druck	35 m / 3,5 bar	38 m / 3,8 bar	45 m / 4,5 bar	50 m / 5,0 bar	60 m / 6,0 bar
Max. Fördermenge	3.100 l/h	3.600 l/h	4.000 l/h	4.500 l/h	6.000 l/h
Max. Ansaughöhe	8 m	8 m	8 m	8 m	8 m
Pumpen-Laufwerk	1-stufig	1-stufig	1-stufig	1-stufig	5-stufig
Pumpenausgang ø	G 1" (33,3 mm)	G 1" (33,3 mm)	G 1" (33,3 mm)	G 1" (33,3 mm)	G 1" (33,3 mm)
Gewicht ca.	6,3 kg	8,0 kg	10,8 kg	11 kg	13,9 kg
Art.-Nr. / EAN-Nr.	112 838 / 400 371 804 2856	113 797 / 400 371 806 0812	112 841 / 400 371 804 2887	112 842 / 400 371 804 2894	112 844 / 400 371 804 2917
UVP	89,90 €	119,- €	159,- €	199,- €	249,- €



ANWENDUNG

- | Automatische, elektronisch gesteuerte Brauchwasserversorgung
- | Versorgung mit konstantem Druck, ideal zum Betrieb mit Gartenregnern
- | Kostensparender Betrieb von Waschmaschine oder Duschen in privaten Netzen

HAUSWASSER-AUTOMATEN



KOMPAKT UND LEISTUNGSSTARK

Hauswasserautomaten sind elektronisch gesteuert und sind in der Bauform kompakter aufgebaut als Hauswasserwerke. Sie fördern mit konstantem Druck ohne Schwankungen und sind so besonders für den Betrieb von Regnern geeignet.



UMFASSENDE SCHUTZ

Der integrierte Trockenlaufschutz sichert die Pumpe effektiv vor möglichen Schäden bei Ausbleiben des Wassers. Der leicht zu reinigende XXL-Filter sorgt zudem für optimalen Schutz vor Verunreinigung.



SMARTE STEUERUNG

Die intelligente elektronische Steuerung mit Automatic Control überwacht den Betrieb des Hauswasserautomaten rund um die Uhr und sorgt so für einen optimalen Schutz gegen Trockenlauf. Bleibt das Wasser einmal aus, wird die Pumpe umgehend abgeschaltet.

HWA 3600 NEU

Mit innovativem „Venturi-System“
Energieeffizient und selbstansaugend
Integrierter, patentierter XXL-Filter
Integrierter Trockenlaufschutz

EASY

HWA 4000 Comfort

Integrierter, patentierter XXL-Filter und Rückschlagventil
Integrierter Trockenlaufschutz
Mit Messingverschraubungen und rostfreien Materialien an allen wasserführenden Bauteilen

COMFORT

HWA 4500 Comfort

Integrierter, patentierter XXL-Filter und Rückschlagventil
Integrierter Trockenlaufschutz
Mit Messingverschraubungen und rostfreien Materialien an allen wasserführenden Bauteilen

COMFORT

HWA 6000/5 Premium

Integrierter, patentierter XXL-Filter und Rückschlagventil
Integrierter Trockenlaufschutz
Hoher Wirkungsgrad und besonders leiser Betrieb durch 5-stufige Fördertechnik

PREMIUM

HOHER WIRKUNGSGRAD, LEISER BETRIEB

Dank der 5-stufigen, druckvollen Fördertechnik mit einem Wirkungsgrad von über 30 Prozent ist der Hauswasserautomat HWA 6000/5 Premium nicht nur enorm effizient, sondern mit maximal 71 dB(A) Schallemission auch angenehm leise.

	HWA 3600	HWA 4000 Comfort	HWA 4500 Comfort	HWA 6000/5 Premium
Kategorie	EASY	COMFORT	COMFORT	PREMIUM
Motor / Leistung	850 Watt	1.000 Watt	1.300 Watt	1.400 Watt
Max. Förderhöhe / Druck	38 m / 3,8 bar	45 m/4,5 bar	50 m/5,0 bar	60 m/6,0 bar
Max. Fördermenge	3.600 l/h	4.000 l/h	4.500 l/h	6.000 l/h
Max. Ansaughöhe	8 m	8 m	8 m	8 m
Abschaltdruck	3,8 bar	4,5 bar	5,0 bar	6,0 bar
Pumpen-Laufwerk	1-stufig	1-stufig	1-stufig	5-stufig
Pumpenausgang ø	G 1" (33,3 mm)	G 1" (33,3 mm)	G 1" (33,3 mm)	G 1" (33,3 mm)
Gewicht ca.	8,1 kg	11,5 kg	11,5 kg	14,8 kg
Art.-Nr. / EAN-Nr.	113 799 / 400 371 806 0836	113 139 / 400 371 804 8575	113 140 / 400 371 804 8582	113 141 / 400 371 804 8599
UVP	179,- €	229,- €	279,- €	329,- €



FILTEREINSATZ
Für alle Pumpen mit integr. XXL-Filter; aus Kunststoff
Art.-Nr. 112 549 / EAN-Nr. 400 371 803 7562
UVP 7,90 €



ANWENDUNG

- | Selbsttätiges Fördern von Wasser aus Brunnen, Zisternen, Regenwasserreservoirs
- | Brauchwasserversorgung in Haus und Garten mit automatischer Schaltfunktion
- | Erhöhen des Drucks im privaten Hauswassernetz

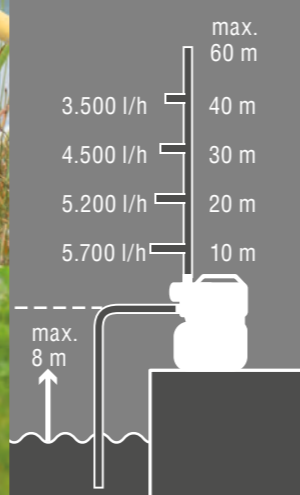

HAUSWASSERWERKE



HW 3000 INOX Classic

- | Solide Standard-Hauswasserversorgung in Edelstahl
- | Komplettausstattung mit Manometer, Druckschalter und Anschlusskabel
- | Langlebig durch wartungsfreien robusten Motor mit thermischem Überlastungsschutz



HW 3600

- | Vollautomatische Hauswasserversorgung in innovativem Design
- | Schmutzfreies Wasser dank integriertem patentierten XXL-Filter
- | Dauerhaft dicht und langlebig, mit keramischer Axialwellendichtung



NEU



HW 4000 FCS Comfort

- | Effektiver Schutz der Pumpe gegen Trockenlauf durch FCS-Flow-Control-System
- | Leicht zu reinigender XXL-Filter und Rückschlagventil bereits integriert



HW 4500 FCS Comfort

- | Effektiver Schutz der Pumpe gegen Trockenlauf durch FCS-Flow-Control-System
- | Leicht zu reinigender XXL-Filter und Rückschlagventil bereits integriert
- | Hoher Wirkungsgrad der Pumpenhydraulik
- | Messingverschraubungen an den Anschlussstücken und rostfreie Materialien an allen wasserführenden Bauteilen



SPARSAM UND VOLLAUTOMATISCH

Geringer Stromverbrauch, da die Hauswasserwerke kleinere Wasserentnahmen aus dem Wasservorrat im Druckkessel speisen. Unterstützt wird dies durch den optionalen ECO-Modus, bei dem die Pumpe nochmals sparsamer und effizienter fördert.



KESSELDRUCK-ÜBERWACHUNG

Die intelligente, elektronische Steuerung überwacht nicht nur den Betrieb des Hauswasserwerks durch Trockenlaufschutz, sondern prüft regelmäßig, ob ausreichender Luftvorrat im Druckkessel vorhanden ist und sorgt so für mehr Betriebssicherheit und Langlebigkeit.



SMARTE STEUERUNG

Die intelligente elektronische Steuerung mit Flow-Control-System überwacht den Betrieb des Hauswasserwerks rund um die Uhr und sorgt so für optimalen Schutz der Pumpe gegen Trockenlauf. Bleibt das Wasser aus, wird die Pumpe abgeschaltet.



SAUBERE SACHE

Der integrierte XXL-Filter (bei Comfort- und Premium-Modellen) schützt Pumpe und Rückschlagventil optimal vor Verschmutzungen und garantiert so einen zuverlässigen Betrieb.





HW 5000 FMS Premium

- Vollständiger Schutz der Pumpe gegen Trockenlauf durch FMS-Flow-Measurement-System
- Umschaltbar in ECO-Modus für noch sparsamere Arbeitsweise
- Geringere Schalthäufigkeit dank großvolumigem Vorratstank mit integrierter Drucküberwachung und einem Fassungsvermögen von ca. 20 Liter



HW 6000 FMS Premium

- Vollständiger Schutz der Pumpe gegen Trockenlauf durch FMS-Flow-Measurement-System
- Umschaltbar in ECO-Modus für noch sparsamere Arbeitsweise
- Mehr Leistung und effektives Arbeiten bei hohem Wirkungsgrad und besonders angenehm leisem Betrieb



LEISTUNG IN JEDER LAGE

Die 5-stufige Fördertechnik des HW 6000 FMS ermöglicht eine maximale Fördermenge von 6.000 l/h. Der Betrieb wird dabei von einer intelligenten elektronischen Steuerung überwacht, die zusammen mit dem integrierten Trockenlaufschutz eine lange Lebensdauer der Pumpe garantiert.

ALLES IM BLICK

Durch das Flow-Measurement-System werden alle Betriebszustände wie Fördermenge oder Druck im Digital-Display angezeigt. Somit ist der aktuelle Betriebszustand immer ablesbar und kann, wenn nötig, ganz einfach verändert werden.

EFFIZIENT UND SPARSAM

AL-KO Premium Hauswasserwerke vereinen die Vorteile der Pumpentypen Hauswasserwerke und Hauswasser-automaten: vollautomatischer Betrieb, elektronische Überwachung und geringer Energieverbrauch. Mit einem Wirkungsgrad von über 30 Prozent ist das HW 6000 FMS enorm effizient und energiesparend. Zusätzlich lässt sich der Energieverbrauch durch Umschalten in den ECO-Mode um 15 % reduzieren.



GANZ SCHÖN LEISE

Fest im Haus oder Keller installiert liefert das Hauswasserwerk HW 6000 FMS Premium nicht nur jede Menge Wasser und schaltet bei einer Wasserentnahme automatisch ein – es ist mit einer maximalen Schallemission von 73 dB(A) zudem extrem leise.

	HW 3000 INOX Classic	HW 3600	HW 4000 FCS Comfort	HW 4500 FCS Comfort	HW 5000 FMS Premium	HW 6000 FMS Premium
Kategorie	EASY	EASY	COMFORT	COMFORT	PREMIUM	PREMIUM
Motor / Leistung	650 Watt	850 Watt	1.000 Watt	1.300 Watt	1.300 Watt	1.400 Watt
Max. Förderhöhe / Druck	35 m / 2,8 bar	38 m / 3,8 bar	45 m / 3,8 bar	50 m / 3,8 bar	50 m / 3,8 bar	60 m / 4,0 bar
Max. Fördermenge	3.100 l/h	3.600 l/h	4.000 l/h	4.500 l/h	4.500 l/h	6.000 l/h
Max. Ansaughöhe	8 m	8 m	8 m	8 m	8 m	8 m
Ein- /Abschaltdruck	1,5 bar / 2,8 bar	1,5 bar / 2,8 bar	2,0 bar / 3,5 bar	2,0 bar / 3,8 bar	2,0 bar / 3,8 bar	2,0 bar / 4,0 bar
Pumpen-Laufwerk	1-stufig	1-stufig	1-stufig	1-stufig	1-stufig	5-stufig
Pumpenausgang ø	G 1" (33,3 mm)	G 1" (33,3 mm)	G 1" (33,3 mm)	G 1" (33,3 mm)	G 1" (33,3 mm)	G 1" (33,3 mm)
Inhalt Druckkessel	17 l	17 l	17 l	17 l	20 l (INOX)	20 l (INOX)
Gewicht ca.	10,8 kg	12,6 kg	17,9 kg	18 kg	17,5 kg	20,8 kg
Art.-Nr. / EAN-Nr.	112 846 / 400 371 804 2931	113 798 / 400 371 804 0829	112 849 / 400 371 804 2962	112 850 / 400 371 804 2979	112 851 / 400 371 804 2986	112 852 / 400 371 804 2993
UVP	159,- €	189,- €	239,- €	259,- €	339,- €	379,- €



ANSAUGSET

Mit Messinganschlüssen (7 m), G 1" (33,3 mm)
Art.-Nr. 110 795 /
EAN-Nr. 400 371 802 5293
UVP 42,90 €



HAUSWASSERWERKSVORFILTER 250/1"

Mit zwei 1/1"-, einem 1/3/4"-Gewindenippel, einer Verlängerung 1/1" und waschbarem Siebeinsatz
Art.-Nr. 110 156 / EAN-Nr. 400 371 801 5751
UVP 39,90 €

FILTEREINSATZ

Für alle Pumpen mit integr. XXL-Filter; aus Kunststoff
Art.-Nr. 112 549 /
EAN-Nr. 400 371 803 7562
UVP 7,90 €

FILTEREINSATZ

Für Jet-, HWA- und HW 3600; aus Kunststoff
Art.-Nr. 113 811 /
EAN-Nr. 400 371 806 1017
UVP 7,90 €

BENZIN- MOTORPUMPEN

ANWENDUNG

- Unabhängig vom Stromanschluss, besonders bei Hochwasser und mobiler Bewässerung
- Bei großen Grundstücken und Schrebergärten mobil und flexibel einsetzbar
- Besonders leistungsstark zum Fördern großer Wassermengen in kürzester Zeit



BMP 14001

- Inklusive Anschlussstücke für Saug- und Druckschlauch
- Tragegriff für handlichen Transport



NEU

COMFORT



BMP 30000

- Inkl. Ansaug-Filterkorb und Anschlussverbinder
- Einfacher Transport dank stabilem Stahlrohrrahmen
- Großes Tankvolumen für langen, mobilen Betrieb



PREMIUM

WASSER MARSCH

Mit Förderleistungen von bis zu 30.000 Litern pro Stunde sind die AL-KO Benzinmotorpumpen der perfekte Helfer, wenn ohne Strom viel Wasser gepumpt werden soll. Die kompakte und robuste Bauweise ist dabei Garant für starken Förderdruck bei maximaler Leistung

	BMP 14001	BMP 30000
Kategorie	COMFORT	PREMIUM
Motor / Leistung	80 cc / 1,7 kW / 3600 U/min	196 cc / 4,1 kW / 3600 U/min
Max. Förderhöhe	36 m	27 m
Max. Fördermenge	12.000 l/h	30.000 l/h
Max. Ansaughöhe	6 m	6 m
Tankvolumen	1,6 l	3,6 l
Max. Fördertemperatur	35 °C	35 °C
Pumpenausgang ø	G 1"	G 2"
Gewicht ca.	13,5 kg	26 kg
Art.-Nr. / EAN-Nr.	113 793 / 400 371 806 0805	113 563 / 400 371 805 7638
UVP	199,- €	259,- €



PUMPSTARK UND PORTABEL

Ob für die Bewässerung von Schrebergärten oder das Auspumpen von abgelegenen Wasserreservoirs – die selbst ansaugenden Benzinmotorpumpen von AL-KO sind auch an Orten ohne Steckdose immer einsatzbereit.



LEISTUNGSSTARK UND EFFIZIENT

Die leicht zu startenden AL-KO 4-Takt-Motoren mit oben liegenden Ventilen (OHV) verfügen über einen hervorragenden Wirkungsgrad. Dies zeigt sich durch große Leistung bei gleichzeitig geringem Verbrauch.



ALLES IM GRIFF

Dank des Tragegriffs (BMP 14000) und des stabilen Stahlrohrrahmens (BMP 30000) können beide Modelle einfach transportiert werden.



4-TAKT-MOTORÖL
SAE 30 0,6 L
Art.-Nr. 112 888 /
EAN-Nr. 400 371 804 3952
UVP 5,90 €



MOTOR-SERVICE-SET
Zum einfachen Ölwechsel
Art.-Nr. 106 118 /
EAN-Nr. 400 371 800 5172
UVP 14,90 €



PUMPENZUBEHÖR



GARTENPUMPENVORFILTER 100/1"
Schützt vor Sand und anderen Schwebstoffen. Mit zwei 1/1"- und einem 1/4"-Gewindenippel
Art.-Nr. 110 157
EAN-Nr. 400 371 801 5768
UVP 34,90 €



HAUSWASSERWERK-VORFILTER 250/1"
Mit zwei 1/1"-, einem 1/4"-Gewindenippel, einer Verlängerung 1/1" und waschbarem Siebeinsatz
Art.-Nr. 110 156
EAN-Nr. 400 371 801 5751
UVP 39,90 €



HYDROCONTROL
Rüstet Ihre Gartenpumpe zu einem Hauswasserautomaten auf
2 x G-1"-Außengewinde
Art.-Nr. 112 478
EAN-Nr. 400 371 803 6299
UVP 74,90 €

PVC-SCHLAUCH (6 M) G 1" (33,3 MM)
Art.-Nr. 106 980
EAN-Nr. 400 371 801 4464
UVP 29,90 €



FILTEREINSATZ FÜR 100/1"
Aus Kunststoff, waschbar, 60 micron, für Sand und Feststoffe, für Modelle JET + HW
Art.-Nr. 110 166
EAN-Nr. 400 371 801 5850
UVP 7,90 €

FILTEREINSATZ FÜR 250/1"
Aus Kunststoff, waschbar, 60 micron, für Sand und Feststoffe, für Modelle JET + HW
Art.-Nr. 110 165
EAN-Nr. 400 371 801 5843
UVP 10,90 €

PVC-SCHLAUCH (6 M) G 1 1/4" (41,9 MM)
Art.-Nr. 110 135
EAN-Nr. 400 371 801 5553
UVP 34,90 €



KUNSTSTOFF-FILTEREINSATZ
Für alle Pumpenmodelle mit integriertem XXL-Filter
Art.-Nr. 112 549
EAN-Nr. 400 371 803 7562
UVP 7,90 €

FILTEREINSATZ
Für Jet -, HWA - und HW 3600; aus Kunststoff
Art.-Nr. 113 811 /
EAN-Nr. 400 371 806 1017
UVP 7,90 €

PVC-SCHLAUCH (6 M) G 1 1/2" (47,8 MM)
Art.-Nr. 106 979
EAN-Nr. 400 371 801 4457
UVP 39,90 €

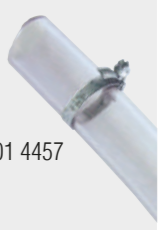

SAUGSCHLAUCH (4 M) G 3/4" (26,4 MM)
Inkl. Rückschlagventil
Art.-Nr. 110 005
EAN-Nr. 400 371 801 4532
UVP 21,90 €



ANSAUGSET MIT MESSING-ANSCHLÜSSEN (7 M) G 1" (33,3 MM)
Inkl. Rückschlagventil
Art.-Nr. 110 795
EAN-Nr. 400 371 802 5293
UVP 42,90 €



4-TAKT-MOTORÖL SAE 30 0,6 L
Für Benzin-Motorpumpe
Art.-Nr. 112 888 /
EAN-Nr. 400 371 804 3952
UVP 5,90 €



MOTOR-SERVICE-SET
Zum einfachen Ölwechsel für Benzin-Motorpumpe
Art.-Nr. 106 118 /
EAN-Nr. 400 371 800 5172
UVP 14,90 €



STROMERZEUGER

INVERTER

ANWENDUNG

- | Camping und Caravanning
- | Boote und Motorsport
- | Schrebergarten und Freizeit

VORTEILE

- | Kompakt, leicht und leise
- | Mobil und kraftstoffsparend
- | Ideal für elektronische Verbraucher wie Computer, TV oder Klimaanlage

RAHMENGERÄTE

ANWENDUNG

- | Handwerk und Landwirtschaft
- | Baustelle und Beleuchtung
- | Unwetter und Hochwasser

VORTEILE

- | Hohe Leistung
- | Ideal für den Betrieb von gängigen Elektrowerkzeugen und Beleuchtungen

EGAL, WANN UND WO

Die aktivere Freizeitgestaltung und die Zunahme von Naturkatastrophen lässt die Unabhängigkeit von stationären Energiequellen immer wichtiger werden – auch im privaten Bereich. Die Lösung: ein netzunabhängiger Stromerzeuger, der mittels Benzinmotor immer und überall den gewünschten Strom liefert. Ganz egal, ob Sie elektronische Geräte an einem abgelegenen Urlaubsort betreiben wollen oder Strom nach einem Unwetter benötigen, um den Keller auszupumpen oder die Sturmschäden beiseitigen zu können.

INVERTER / GENERATOREN

Mit AL-KO Generatoren können Sie Elektrogeräte unabhängig vom öffentlichen Stromnetz betreiben. Für besonders sensible Geräte wie z. B. Laptop oder Fernseher sind Inverter durch ihre spezielle Konstruktion und der Unabhängigkeit von Schwankungen der Motordrehzahl besonders geeignet, da diese eine besonders stabile Frequenz bereitstellen.

DIE RICHTIGE WAHL

Um herauszufinden, welcher Stromerzeuger zu Ihren Bedürfnissen passt, hilft ein Blick auf das Typenschild des Verbrauchers. Dabei gilt: Je höher die Leistung der angeschlossenen Verbraucher ist, desto größer muss auch die Leistung des Aggregats sein. Ein weiteres Kriterium ist die benötigte Stromqualität. Hier gilt: Ist gleichbleibende Spannung für den Betrieb von sensiblen Geräten wie Computern gefragt, liegen Sie mit einem Inverter richtig, möchten Sie lediglich Lichtquellen und Maschinen betreiben, reicht ein Rahmengerät.



2500-C

- | Geeignet für schwer anlaufende Geräte dank automatischer Voltregelung
- | Selbstständiges Abschalten bei Ölmenge
- | Gleichbleibende Leistungsabgabe
- | Hohe Strombelastbarkeit
- | Besonders lange Laufzeit bei geringem Verbrauch



COMFORT



3500-C

- | Geeignet für schwer anlaufende Geräte dank automatischer Voltregelung
- | Selbstständiges Abschalten bei Ölmenge
- | Gleichbleibende Leistungsabgabe
- | Hohe Strombelastbarkeit
- | Schutz vor eindringendem Wasser / Fremdkörper



COMFORT



6500-C

- | Geeignet für schwer anlaufende Geräte dank automatischer Voltregelung
- | Einfaches Starten dank elektrischer Einschaltvorrichtung
- | Selbstständiges Abschalten bei Ölmenge
- | Gleichbleibende Leistungsabgabe
- | Hohe Strombelastbarkeit



COMFORT



2000i

- | Ideal zum Betrieb sensibler elektronischer Geräte (z. B. Computer, Fernseher, Radios)
- | Vollelektronische Regelung mit automatischer Drehzahlanpassung
- | Betriebssicher dank automatischem Ölkontrollschalter



PREMIUM

	2500-C	3500-C	6500-C	2000i
Kategorie	COMFORT	COMFORT	COMFORT	PREMIUM
Gerätetyp	Rahmengerät	Rahmengerät	Rahmengerät	Inverter
Leistung	2,0 kW / max. 2,2 kW	2,8 kW / max. 3,1 kW	5,0 kW / max. 5,5 kW	1,6 kW / max. 1,8 kW
Motor	4 Takt / 196 ccm	4 Takt / 212 ccm	4 Takt / 389 ccm	4 Takt / 79 ccm
Tankvolumen	15 l	15 l	25 l	4 l
Max. Laufzeit	14 h	10,5 h	8,5 h	5 h
Max. Schallleistung	95 dB (A)	96 dB (A)	97 dB (A)	64 dB (A)
Abmessungen in cm (L x B x H)	590 x 430 x 480	590 x 430 x 480	675 x 540 x 540	499 / 285 / 455
Steckdosen / Anschlüsse	2 x 230 V 1 x 12 V (8,3 A)	2 x 230 V 1 x 12 V (8,3 A)	2 x 230 V, 1 x CEE 1 x 12 V (8,3 A)	1 x 230 V 1 x 12 V (8,3 A)
Gewicht (netto)	ca. 45 kg	ca. 50 kg	ca. 88 kg	ca. 21 kg
Art.-Nr. / EAN-Nr.	130 930 / 576 972 052 0179	130 931 / 576 972 052 0186	130 932 / 576 972 052 0193	130 933 / 576 972 052 0209
UVP	429,- €	529,- €	869,- €	859,- €



RADSATZ INKL. HANDGRIFFE

Für 2500-C / 3500-C / 6500-C
Art.-Nr. 113 346 / EAN
400 371 805 5610
UVP 59,90 €

SCHNEEFRÄSEN DIE HELFER IM SCHNEECHAOS



Für perfekt geräumte
und sichere Wege



Müheloses Schneeräumen
in kürzester Zeit



Bei jedem Wetter und jeder
Witterung sofort einsatzbereit



SCHNEEFRÄSEN

MIT POWER DURCH DEN SCHNEE



SnowLine 46 E

- | Schneefräse mit 2000 W starkem Elektromotor
- | Große Räumbreite
- | Holmverstellung zur individuellen Anpassung
- | Sicherheit durch Schalter-Stecker-Kombination
- | Praktischer Tragegriff
- | Auswurf um 190° drehbar



EASY



ST 4048

- | Sehr leise durch Batterieantrieb
- | Äußerst handliches und wendiges Gerät
- | Mit großer Räumbreite und für Neuschneehöhen bis ca. 20 cm geeignet
- | Vorwärtstrieb des Gerätes gewährleistet durch Räumpadel
- | Keine Restschneehöhe
- | Mit LED-Beleuchtung am Führungsholm



COMFORT



SnowLine 560 II

- | Neuer ergonomischer Führungsholm
- | Separate Zuschaltung von Antriebs- und Frässystem
- | Leicht schaltbar durch vorgegebene Gangmuster
- | Hochwertige luftbereifte Räder mit starkem Profil



COMFORT



SnowLine 620 E II

- | Separate Zuschaltung von Antriebs- und Frässystem
- | Neuer ergonomischer Führungsholm
- | Leicht schaltbar durch vorgegebene Gangmuster
- | Hochwertig luftbereifte Räder mit starkem Profil



COMFORT



SnowLine 700 E

- Bedienelemente sowie Licht in Holmkonsole integriert
- Mit beheizbaren Griffen
- Großer Tank (6,5 L) für lange Arbeitsdauer
- Große, grobstollige Gummluftbereifung für sicheres Arbeiten
- Separate Zuschaltung von Antrieb und Fräse



PREMIUM



SnowLine 760 TE

- Raupenantrieb
- Starker OHV Motor und komfortabler Elektrostart
- Bedienelemente sowie Licht in Holmkonsole integriert
- Mit beheizbaren Griffen
- Großer Tank (6,5 l) für lange Arbeitsdauer
- Separate Zuschaltung von Antrieb und Fräse



PREMIUM



ENERGY FLEX VORTEILS-SET
Akku 150 Li (4,0 Ah)
+ Ladegerät C 130 Li
 Art. 113 803
 EAN 400 371 806 0973
UVP 129,90 €



4-TAKT SCHNEEFRÄSENÖL
5W 30, 0,6 L
 Art.-Nr. 112 899
 EAN-Nr. 400 371 804 4065
UVP 8,90 €

SCHNEEKETTEN
 Für SnowLine 560-620
 Art.-Nr. 112 902
 EAN-Nr. 400 371 804 4096
UVP 79,90 €

SCHNEEKETTEN
 Für SnowLine 700 E
 Art.-Nr. 112 985
 EAN-Nr. 400 371 804 5970
UVP 89,90 €



	ELEKTRO		AKKU		BENZIN	
	SnowLine 46 E	ST 4048	SnowLine 560 II	SnowLine 620 E II	SnowLine 700 E	SnowLine 760 TE
Kategorie	EASY	COMFORT	COMFORT	COMFORT	PREMIUM	PREMIUM
Leistung	Elektro, 2.000 W, 230 V	Akku, Li-Ion 40 V max. 4 Ah / 5 Ah	Benzin, 4,4 kW / 212 ccm	Benzin, 4,4 kW / 212 ccm	Benzin, 7,8 kW / 375 ccm	Benzin, 9 kW / 420 ccm
Ladezeit Akku bis		4 Ah: 90 Min. / 5 Ah: 120 Min.				
Lieferumfang Akku / Ladegerät		- / -				
Anlassersystem	E-Start	E-Start	Seilzug	Seilzug/elektrisch 230 V	Seilzug/elektrisch 230 V	Seilzug/elektrisch 230 V
Räumbreit	46 cm	48 cm	56 cm	62 cm	70 cm	76 cm
Einzugshöhe für Flächen bis	20 cm	20 cm	30 cm	51 cm	54,5 cm	54,5 cm
Wurfweite max.	6 m	6 m	10 – 12 m	10 – 15 m	15 m	15 m
Wurfverstellung	manuell, 190 Grad	manuell, 180 Grad	manuell, 190 Grad	manuell, 190 Grad	manuell, 190 Grad	manuell, 190 Grad
Fördertechnik	1-stufig Paddel	1-stufig	2-stufig Schnecke/Wurfrad	2-stufig Schnecke/Wurfrad	2-stufig Schnecke/Wurfrad	2-stufig Schnecke/Wurfrad
Gänge / Antrieb	-	-	5 Vor-/2 Rückwärts Luftbereifung	5 Vor-/2 Rückwärts Luftbereifung	6 Vor-/2 Rückwärts Luftbereifung	6 Vor-/2 Rückwärts Raupenlaufwerk
Tankinhalt	-	-	3 l	3 l	6,5 l	6,5 l
Griffe beheizt	-	-	-	-	✓	✓
Scheinweifer	-	✓	-	✓	✓	✓
Gewicht ca.	14,5 kg	13,5 kg (ohne Akku) 14,9 kg (mit Akku)	65 kg	83 kg	118 kg	126 kg
Art.-Nr. / EAN-Nr.	112 932 / 400 371 804 5147	113 591 / 400 371 805 7959	112 933 / 400 371 804 5154	112 935 / 400 371 804 5178	112 931 / 400 371 804 5130	112 930 / 400 371 804 5123
UVP	179,- €	229,- €	679,- €	899,- €	1.399,- €	1.799,- €

KLEINE GARTENFANS



Mini Garten-Set

Kinder-Gartenset bestehend aus vielen Einzelteilen. Gewicht: 0,8 kg
Art.-Nr. 112 875
EAN-Nr. 400 371 804 3792

UVP 16,90 €



Minimower

Kinder-Rasenmäher mit Fangbox und Mähgeräusch. Gewicht: 1 kg
Art.-Nr. 112 733
EAN-Nr. 400 371 804 1309

UVP 19,90 €



KidTrac

Tretauto mit aufklappbarer Haube. Gewicht: 6,5 kg
Art.-Nr. 112 877
EAN-Nr. 400 371 804 3822

UVP 119,00 €



Anhänger

Anhänger passend für den AL-KO KidTrac. Gewicht: 1,5 kg
Art.-Nr. 112 876
EAN-Nr. 400 371 804 3815

UVP 29,90 €



GESAMTÜBERSICHT GARTENTECHNIK

BEZEICHNUNG	Art.-Nr.	Kategorie	Seite	Schalldruck- pegel gemessen LpA [dB(A)]	Schalleis- tungspegel gemessen LwA [dB(A)]	Schalleis- tungspegel garantiert LwA [dB(A)]	Unsicher- heitsfaktor KpA [dB(A)]	Vibrations- wert ahw (m/s ²)	K-Wert (m/s ²)
-------------	----------	-----------	-------	--	---	---	---	--	-------------------------------

MÄHROBOTER

Robolinho® 500 E	119 950	EASY	28/29	–	59,0	60,0	–	–	–
Robolinho® 500 W	119 925	COMFORT	28/29	–	58,0	60,0	–	–	–
Robolinho® 1150 W	119 965	PREMIUM	28/29	–	58,0	60,0	–	–	–

RASENMÄHER

Akku-Rasenmäher									
34.8 Li	113 540	EASY	37/39	77,0	87,0	90,0	3,0	3,4	1,5
3.29 Li	113 663	EASY	37/39	85,0	95,0	96,0	1,0	8,0	1,0
3.85 Li	113 278	EASY	37/39	85,0	95,0	96,0	1,0	8,0	1,0
42.9 Li	113 688	EASY	38/39	79,9	91,4	92,0	0,8	< 2,5	1,5
42.9 Li SP	113 689	EASY	38/39	80,0	90,4	91,0	0,6	< 2,5	1,5
46.9 Li SP	113 690	EASY	38/39	80,0	90,4	91,0	0,6	< 2,5	1,5
Moweo 42.0 Li	119 933	COMFORT	40/41	79,9	91,4	92,0	0,6	2,5	1,5
Moweo 46.0 Li SP	119 934	COMFORT	40/41	80,4	90,4	91,0	0,6	2,5	1,5
Elektro-Rasenmäher									
Classic 3.22 SE	112 805	EASY	43	84,0	94,0	96,0	2,0	6,0	1,0
Classic 3.82 SE	112 856	EASY	43	84,0	94,0	96,0	2,0	6,0	1,0
34 E Comfort	112 857	COMFORT	44/45	80,0	88,0	90,0	2,0	8,0	1,0
40 E Comfort	112 858	COMFORT	44/45	84,0	92,0	94,0	2,0	8,0	1,0
46.4 E Comfort	113 103	COMFORT	45	85,0	94,0	95,0	2,0	6,0	2,0
Benzin-Rasenmäher									
Easy 4.20 P-S	113 794	EASY	47/48	84,5	94,5	96,0	3,0	8,16	1,5
Easy 4.60 SP-S	113 795	EASY	47/48	81,7	93,9	96,0	3,0	8,16	1,5
Easy 5.10 SP-S	113 796	EASY	47/48	84,6	94,6	98,0	3,0	7,51	1,5
Comfort 42.0 P-A	119 935	COMFORT	49/52	84,2	94,2	95,0	2,0	6,0	2,0
Comfort 51.0 P-A	119 941	COMFORT	49/52	86,8	96,8	98,0	2,0	6,0	2,0
Comfort 46.0 SP-A	119 936	COMFORT	50/52	84,4	94,4	95,0	2,0	6,0	2,0
Comfort 46.0 SP-A Plus	119 938	COMFORT	50/52	84,3	94,3	95,0	2,0	6,0	2,0
Comfort 51.0 SP-A	119 944	COMFORT	50/52	86,8	96,8	98,0	2,0	6,0	2,0
Comfort 46.0 SP-B	119 937	COMFORT	50/53	85,1	95,1	96,0	2,0	6,0	2,0
Comfort 51.0 SP-B	119 942	COMFORT	51/53	85,8	95,8	96,0	2,0	6,0	2,0
Comfort 51.0 SP-B Plus	119 943	COMFORT	51/53	85,8	95,8	96,0	2,0	6,0	2,0
Comfort 46.0 SPI-A	119 940	COMFORT	51/53	83,4	93,4	95,0	2,0	6,0	2,0
Comfort 46.0 SPI-B	119939	COMFORT	51/53	83,5	93,5	95,0	2,0	6,0	2,0
Premium 470 SP-A	119 946	PREMIUM	54/56	83,4	93,4	95,0	2,0	6,0	2,0
Premium 470 SP-B	119 966	PREMIUM	54/56	85,1	95,1	96,0	2,0	6,0	2,0
Premium 520 SP-B	119 967	PREMIUM	54/56	86,9	96,9	98,0	2,0	6,0	2,0
Premium 470 SPI-A	119 945	PREMIUM	54/56	83,4	93,4	95,0	2,0	6,0	2,0
Premium 470 VS-B	119 947	PREMIUM	55/57	85,1	95,1	96,0	2,0	6,0	2,0
Premium 470 SP-H	119 968	PREMIUM	55/57	84,6	94,6	96,0	2,0	6,0	2,0
Premium 520 VS-B	119 949	PREMIUM	55/57	87,0	97,0	98,0	2,0	6,0	2,0
Premium 520 SP-H	119 969	PREMIUM	56/57	86,8	96,8	98,0	2,0	6,0	2,0
Premium 520 VSI-B	119 948	PREMIUM	56/57	87,0	97,0	98,0	2,0	6,0	2,0

BEZEICHNUNG	Art.-Nr.	Kategorie	Seite	Schalldruck- pegel gemessen LpA [dB(A)]	Schalleis- tungspegel gemessen LwA [dB(A)]	Schalleis- tungspegel garantiert LwA [dB(A)]	Unsicher- heitsfaktor KpA [dB(A)]	Vibrations- wert ahw (m/s ²)	K-Wert (m/s ²)
-------------	----------	-----------	-------	--	---	---	---	--	-------------------------------

MULCHMÄHER

468 P-A BIO Silver	119 836	COMFORT	65	86,0	95,0	96,0	2,0	6,0	2,0
468 SP-A BIO Silver	119 835	COMFORT	65	86,0	95,0	96,0	2,0	6,0	2,0

VERTIKUTIERER

Elektro-Vertikutierer									
32.5 VE Basic Care Classic	113 242	EASY	68/69	78,0	98,0	99,0	1,0	8,0	1,5
38 E Combi Care Comfort	112 800	COMFORT	68/69	86,0	93,0	99,0	6,0	8,0	1,5
36.8 Combi Care Comfort	113 573	COMFORT	68/69	84,0	92,0	97,0	5,0	6,0	1,5
36 E Combi Care Comfort	113 465	COMFORT	68/69	81,0	90,0	94,0	4,0	3,0	1,5
Akku-Vertikutierer									
SF 4036	113 574	COMFORT	69	82,0	90,0	96,0	6,0	5,0	1,5
Benzin-Vertikutierer									
38 P Combi Care Comfort	112 799	COMFORT	69	88,0	97,0	99,0	2,0	10,0	1,5

TRAKTOREN

T15-93.9 HD-A Black Edition	119 932	EASY	72/73	88,7	98,7	100,0	2,0	4,0	2,0
T18-111.9 HDS Black Edition	119 927	COMFORT	72/73	89,0	99,0	100,0	2,0	4,0	2,0

BALKENMÄHER

BM 875 III	113 617	COMFORT	75	87,4	97,0	99,0	2,0	16,07	6,43
------------	---------	----------------	----	------	------	------	-----	-------	------

TRIMMER UND SENSEN

Elektro-Trimmer / -Sensen									
GTE 350 Classic	112 928	EASY	79/81	85,8	94,0	96,0	2,0	3,15	2,5
GTE 450 Comfort	112 929	COMFORT	80/81	85,4	94,0	96,0	2,0	3,15	2,5
GTE 550	112 926	COMFORT	80/81	83,6	94,0	96,0	2,0	3,15	2,5
BC 1000 E	112 923	PREMIUM	84/85	80,1	94,0	96,0	2,5	4,3	1,5
BC 1200 E	112 924	PREMIUM	84/85	80,5	94,0	96,0	2,5	4,44	1,5
Akku-Trimmer									
GT 2000	113 701	EASY	79/81	73,8	94,0	96,0	2,0	2,5	2,5
GT 2025	113 535	EASY	79/81	73,8	94,0	96,0	2,0	2,5	2,5
GT 4030	113 608	COMFORT	80/81	70,6	90,6	96,0	3,0	2,5	1,5
Benzin-Motorsensen									
BC 223 L-S	113 691	EASY	82/83	102,0	110,0	112,0	2,0	7,5	2,25
BC 223 B	113 692	EASY	82/83	102,0	110,0	112,0	2,0	7,5	2,25
BC 330 L	113 757	EASY	82/83	98,5	111,0	113,0	2,0	8,3	1,5
BC 330 B	113 758	EASY	82/83	98,5	111,0	113,0	2,0	7,9	1,5
BC 400 L	113 759	COMFORT	84/85	98,5	112,0	114,0	2,0	7,41	1,5
BC 400 B	113 784	COMFORT	84/85	98,5	112,0	114,0	2,0	5,0	1,5
BC 500 B	113 785	PREMIUM	85	100,4	113,0	115,0	2,0	8,85	1,5

BEZEICHNUNG	Art.-Nr.	Kategorie	Seite	Schalldruck- pegel gemessen LpA [dB(A)]	Schallleis- tungspegel gemessen LwA [dB(A)]	Schallleis- tungspegel garantiert LwA [dB(A)]	Unsicher- heitsfaktor KpA [dB(A)]	Vibrations- wert ahw (m/s ²)	K-Wert (m/s ²)
-------------	----------	-----------	-------	--	--	--	---	--	-------------------------------

MULTITOOL

Akku-Multitool MT 40									
GTA 4030	113 614	COMFORT	88/89	81,0	93,0	96,0	3,0	≤2,5	1,5
BCA 4030	113 615	COMFORT	88/89	80,0	93,0	96,0	3,0	≤4,4	1,5
CSA 4020	113 612	COMFORT	88/89	73,0	87,0	93,0	96,0	≤2,5	1,5
Benzin-Multitool MT 330									
BC 330 MT	112 942	COMFORT	90	102,0	109,0	113,0	4,0	≤15	2,25

LAUBBLÄSER / -SAUGER

Akku-Laubbläser / -sauger									
LB 2060	113 537	EASY	93	74,0	85,0	88,0	3,0	2,0	0,5
LB 4060	113 610	COMFORT	93	79,5	95,5	96,0	3,0	2,0	1,5
LB 4090	113 662	PREMIUM	93	86,9	99,5	102,0	3,0	<1,91	1,5

HECKENSCHEREN

Elektro-Heckenscheren									
HT 440 Basic Cut	112 679	EASY	97	86,0	99,0	100,0	–	2,2	–
HT 550 Safety Cut	112 680	COMFORT	98	86,0	97,0	98,0	–	2,9	–
Akku-Heckenscheren									
HT 2000	113 700	EASY	97	90,0	84,5	87,0	2,5	1,5	1,5
HT 2050	113 634	EASY	97	90,0	84,5	87,0	2,5	1,5	1,5
HT 4055	113 609	COMFORT	98	64,2	84,2	87,0	3,0	2,5	1,5

MULTICUTTER

Akku-Multicutter									
GS 7,2 Li	113 371	COMFORT	99	75,0	78,0	79,0	1,0	≤2,5	1,5

AKKU-HANDGERÄTE

PS 2035	113 697		100/102	45,4	56,4	–	3,0	0,182	1,5
HS 2015	113 625		101/102	4,0	95,0	98,0	3,0	11,76	1,5
MB 2010	113 696		102/103	62,5	82,5	–	3,0	1,85	1,5
CSA 2020	113 538		103	72,0	86,0	92,0	3,0	2,5	1,5
HTA 2050	113 539		103	80,0	91,0	93,0	2,0	2,5	1,5

MOTORHACKEN

MH 350-9 LM	113 727	EASY	104/105	79,1	92,0	93,0	1,0	5,5	–
MH 350-4	112 644	COMFORT	104/105	77,0	92,0	93,0	1,0	5,5	–
MH 4005	113 255	COMFORT	105	78,9	91,9	93,0	1,1	8,6	4,3
MH 5007 R	113 620	PREMIUM	105	76,9	89,0	93,0	1,0	7,2	3,6

BEZEICHNUNG	Art.-Nr.	Kategorie	Seite	Schalldruck- pegel gemessen LpA [dB(A)]	Schallleis- tungspegel gemessen LwA [dB(A)]	Schallleis- tungspegel garantiert LwA [dB(A)]	Unsicher- heitsfaktor KpA [dB(A)]	Vibrations- wert ahw (m/s ²)	K-Wert (m/s ²)
-------------	----------	-----------	-------	--	--	--	---	--	-------------------------------

HÄCKSLER

Elektro-Häcksler									
MH 2800	112 854	COMFORT	109	93,9	102,0	104,0	2,0	–	–
LH 2800	112 853	COMFORT	109	77,8	87,0	90,0	2,0	–	–
TCS 2500	119 954	PREMIUM	109	102,0	113,0	115,0	2,0	–	–

KETTENSÄGEN

Elektro-Kettensägen									
EKS 2000-35	112 807	EASY	113	96,0	108,0	110,0	3,0	5,05	3,0
EKS 2400-40	112 808	COMFORT	114/115	95,0	108,0	110,0	3,0	5,95	3,0
EKI 2200/40	112 809	PREMIUM	116/117	94,0	106,0	108,0	3,0	5,06	3,0
Akku-Kettensägen									
GS 4030	113 616	COMFORT	114/115	87,0	98,5	101,0	2,5	2,1 / 2,4	2,0
Benzin-Kettensägen									
BKS 3835	113 185	EASY	113	97,6	108,4	112,0	3,0	6,2 / 11,3	1,5
BKS 4040	113 186	COMFORT	114/115	99,5	110,1	113,0	3,0	8,5 / 9,0	1,5
BKS 2625 T	113 355	COMFORT	115	87,3	106,5	110,0	3,0	5,8 / 12,1	1,5
BKS 4540	113 187	PREMIUM	116/117	99,5	112,4	115,0	3,0	8,9 / 10,7	1,5
BKS 2625 TSB	113 474	PREMIUM	117	87,3	106,5	110,0	3,0	5,8 / 12,1	1,5

HOLZSPALTER

LSH 370/4	113 791	EASY	120/121	89,8	91,0	96,0	3,0	–	3,0
LSH 520/5	113 792	EASY	120/121	89,8	92,7	95,7	3,0	–	3,0
LSV 550/6	113 788	EASY	120/121	89,8	94,4	97,4	3,0	–	3,0
LSV 550/6	113 789	EASY	120/121	77,8	90,6	93,6	3,0	–	3,0

STROMERZEUGER

2500-C	130 930	COMFORT	149	–	93,0	95,0	–	–	–
3500-C	130 931	COMFORT	149	–	94,0	96,0	–	–	–
6500-C	130 932	COMFORT	149	–	95,0	97,0	–	–	–
2000i	130 933	PREMIUM	149	–	84,0	86,0	–	–	–

SCHNEEFRÄSEN

Elektro-Schneefräse									
SnowLine 46 E	112 932	EASY	151/153	86,0	95,0	97,0	6,0	2,5	1,5
Akku-Schneefräse									
ST 4048	113 591	COMFORT	151/153	77,0	87,0	90,0	3,0	5,0	1,5
Benzin-Schneefräsen									
SnowLine 560 II	112 933	COMFORT	151/153	91,0	100,0	102,0	2,0	6,0	2,0
SnowLine 620 E II	112 935	COMFORT	151/153	92,0	101,0	103,0	2,0	4,5	1,5
SnowLine 700 E	112 931	PREMIUM	152/153	94,0	103,0	105,0	2,0	6,0	2,0
SnowLine 760 TE	112 930	PREMIUM	152/153	94,0	104,0	106,0	2,0	6,0	2,0

GESAMTÜBERSICHT WASSERTECHNIK

BEZEICHNUNG	Art.-Nr.	Kategorie	Seite	Länge [cm]	Breite [cm]	Höhe [cm]	Höhe Ansaugöffnung [cm]	Auslasshöhe [cm]	Auslasshöhe mit Winkelstück [cm]	Schallleistungspegel gemessen LwA [dB(A)]	Schallleistungspegel garantiert LwA [dB(A)]	Unsicherheitsfaktor KpA [dB(A)]
-------------	----------	-----------	-------	------------	-------------	-----------	-------------------------	------------------	----------------------------------	---	---	---------------------------------

TAUCHPUMPEN

Klarwasser-Tauchpumpen												
SUB 6500 Classic	112 820	EASY	127	21,3*	15,00	27,40	-	4,50	12,00	-	-	-
SUB 10000 DS Comfort	112 823	COMFORT	127	18,70	19,00	29,30	-	27,50	37,50	-	-	-
SUB 12000 DS Comfort	112 824	COMFORT	127	18,70	19,00	29,30	-	27,50	37,50	-	-	-
SUB 13000 DS Premium	112 829	PREMIUM	127	22,70	19,00	31,00	-	29,00	39,00	-	-	-
Schmutzwasser-Tauchpumpen												
DRAIN 7000 Classic	112 821	EASY	129	21,3*	15,20	30,8*	-	6,00	11,00	-	-	-
DRAIN 7500 Classic	112 822	EASY	129	21,3*	15,20	30,8*	-	6,00	11,00	-	-	-
DRAIN 10000 Comfort	112 825	EASY	129	24,2*	19,00	35,30	-	5,50	11,00	-	-	-
DRAIN 12000 Comfort	112 826	COMFORT	129	23,9*	19,00	35,30	-	5,50	11,00	-	-	-
DRAIN 10000 INOX	112 827	COMFORT	131	18,50	20,50	32,60	-	7,50	13,90	-	-	-
DRAIN 15000 INOX	112 828	COMFORT	131	18,50	20,50	36,60	-	7,50	13,00	-	-	-
DRAIN 20000 HD	112 836	PREMIUM	131	23,20	23,20	37,40	-	8,00	16,00	-	-	-
Kombi-Universal-Tauchpumpen												
TWIN 11000 Premium	112 830	PREMIUM	133	25,3*	19,30	31,70	-	6,50	12,50	-	-	-
TWIN 14000 Premium	112 831	PREMIUM	133	29,2*	19,10	34,40	-	6,50	12,50	-	-	-
Tauchdruck- / Tiefbrunnenpumpen												
DIVE 5500/3	113 036	PREMIUM	135	17,90	17,90	39,10	-	36,80	46,80	-	-	-
DIVE 6300/4	113 037	PREMIUM	135	17,90	17,90	41,60	-	39,40	49,40	-	-	-
TBP 6000/7	113 470	PREMIUM	135	9,85	9,85	72,00	-	72,00	72,00	-	-	-

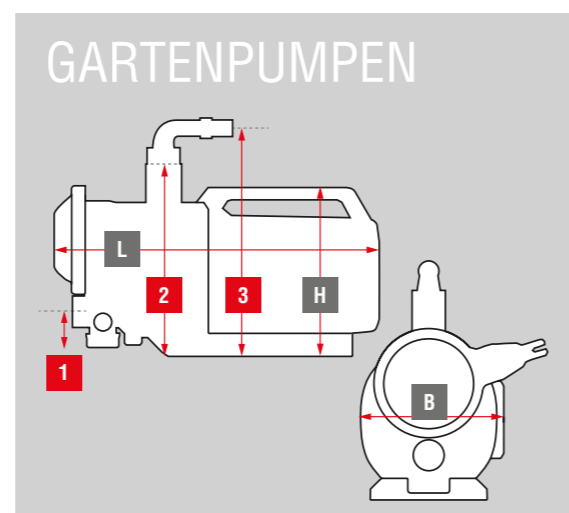
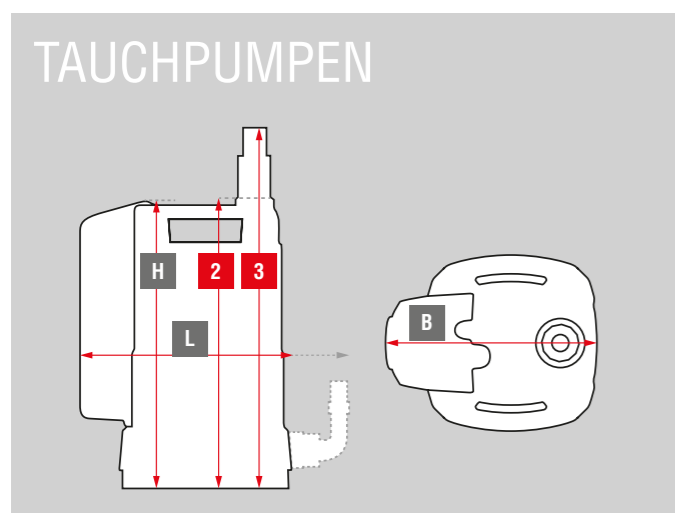

BEZEICHNUNG	Art.-Nr.	Kategorie	Seite	Länge [cm]	Breite [cm]	Höhe [cm]	Höhe Ansaugöffnung [cm]	Auslasshöhe [cm]	Auslasshöhe mit Winkelstück [cm]	Schallleistungspegel gemessen LwA [dB(A)]	Schallleistungspegel garantiert LwA [dB(A)]	Unsicherheitsfaktor KpA [dB(A)]
-------------	----------	-----------	-------	------------	-------------	-----------	-------------------------	------------------	----------------------------------	---	---	---------------------------------

GARTENPUMPEN

JET 3000 INOX	112 838	EASY	137	35,50	19,50	21,50	13,70	19,50	27,50	74	76	-
JET 3600	113 797	EASY	137	35,50	19,50	21,50	13,00	18,50	26,50	74	76	-
JET 4000 Comfort	112 841	COMFORT	137	47,60	20,80	35,0*	6,30	27,00	-	74	78	-
JET 5000 Comfort	112 842	COMFORT	137	47,60	20,80	35,0*	6,30	27,00	35,00	76	78	-
JET 6000/5 Premium	112 844	PREMIUM	137	51,40	20,80	35,0*	6,30	27,00	35,00	71	73	-

HAUSWASSERAUTOMATEN

HWA 3600	113 799	EASY	139	35,50	19,50	21,50	13,00	18,50	26,50	74	76	-
HWA 4000 Comfort	113 139	COMFORT	139	47,60	20,80	35,00	6,30	27,00	35,00	74	76	-
HWA 4500 Comfort	113 140	COMFORT	139	47,60	20,80	35,00	6,30	27,00	35,00	76	78	-
HWA 6000/5 Premium	113 141	PREMIUM	139	51,50	17,00	25,10	6,30	27,00	35,00	71	73	-

HAUSWASSERWERKE

HW 3000 INOX Classic	112 849	EASY	141/142	43,50	27,00	50,50	42,50	48,50	56,50	74	76	-
HW 3600	113 798	EASY	141/142	45,33	27,30	53,89	34,19	52,39	-	74	76	-
HW 4000 FCS Comfort	112 849	COMFORT	141/142	47,80	28,40	64,70*	35,50	56,50	64,50	74	78	-
HW 4500 FCS Comfort	112 850	COMFORT	141/142	47,80	28,40	64,70*	36,50	57,50	65,50	76	78	-
HW 5000 FMS Premium	112 851	PREMIUM	142	47,80	28,40	64,70*	36,50	57,50	65,50	76	78	-
HW 6000 FMS Premium	112 852	PREMIUM	142	51,60	28,40	64,70*	36,50	57,50	65,50	71	73	-

BENZINMOTORPUMPEN

BMP 14001*** Comfort	113 793	COMFORT	145	42,70	33,20	36,3	16,00	27,00	-	96	98	-
BMP 30000** Premium	113 563	COMFORT	145	54,50	42,00	38,00	11,00	29,00	-	102	104	-

* Inklusive Winkelnippel
 ** Schalldruckpegel gemessen LpA [dB(A)]: 87
 *** Schalldruckpegel gemessen LpA [dB(A)]: 91

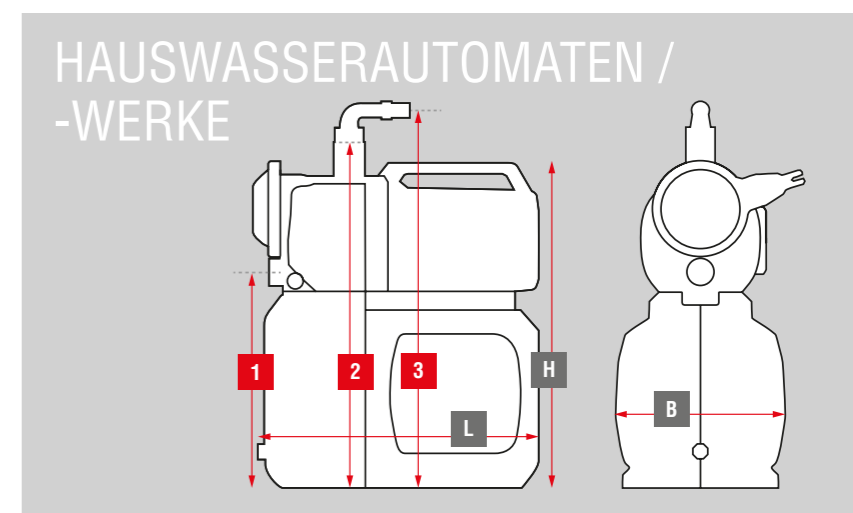

ERSATZTEILE

UNSERE ERFAHRUNG IST IHRE SICHERHEIT UND IHR KOMFORT

AL-KO Gardentech steht für höchste Qualität. So überzeugen die Produkte auch bei häufigem Gebrauch durch eine enorme Langlebigkeit. Dennoch können Verschleiß oder Reparaturen einen Austausch von Geräteteilen erfordern. In diesem Fall sollten Sie unbedingt auf AL-KO Original-Ersatz- und -Zubehörteile setzen. Denn höchste Qualität und absolute Sicherheit können nur von Komponenten gewährleistet werden, die den technischen und qualitativen Merkmalen eines jeden AL-KO Produktes bis ins kleinste Detail entsprechen.

Dafür sind die meisten aller benötigten Original-Ersatz- und -Zubehörteile in Deutschland jederzeit abrufbar. Ein Service, der Ausfallzeiten Ihrer Geräte minimiert. Zudem ist nur bei einer Verwendung von AL-KO Original-Ersatz- und -Zubehörteilen sichergestellt, dass alle aufeinander abgestimmten Gerätekomponenten optimal funktionieren und die hohe Qualität und Zuverlässigkeit des AL-KO Produktes stets gewahrt bleibt. Darüber hinaus greift die Garantie bzw. bleibt diese im Reparaturfall ausschließlich dann erhalten, wenn AL-KO Original-Ersatz- und -Zubehörteile genutzt werden.

Unsere AL-KO Original-Ersatzteile verfügen über weitere besondere Vorteile. Jede Verbesserung an den Serienprodukten wird auf die entsprechenden Original-Ersatzteile übertragen. Von der Schraube bis zur komplexen Steuerplatine: In AL-KO und solo by AL-KO Original-Teilen steckt das ganze Know-how aus vielen Jahrzehnten Herstellererfahrung.

Von AL-KO Original-Ersatz- und -Zubehörteilen profitieren auch unsere autorisierten Servicepartner. Stets passgenaue Komponenten sorgen für kurze Reparaturzeiten und ermöglichen kostengünstige Reparatur-Angebote.

Kurzum: Sicher, hochwertig und immer passend – mit den AL-KO Original-Ersatz- und -Zubehörteilen trifft man bei Reparatur oder Wartung immer die richtige Wahl. Das ist die Grundlage für einen dauerhaften und verlässlichen Einsatz der Produkte.



UVP = unverbindliche Preisempfehlung des Herstellers inklusive der gesetzlichen Mehrwertsteuer.

AL-KO

QUALITY FOR LIFE

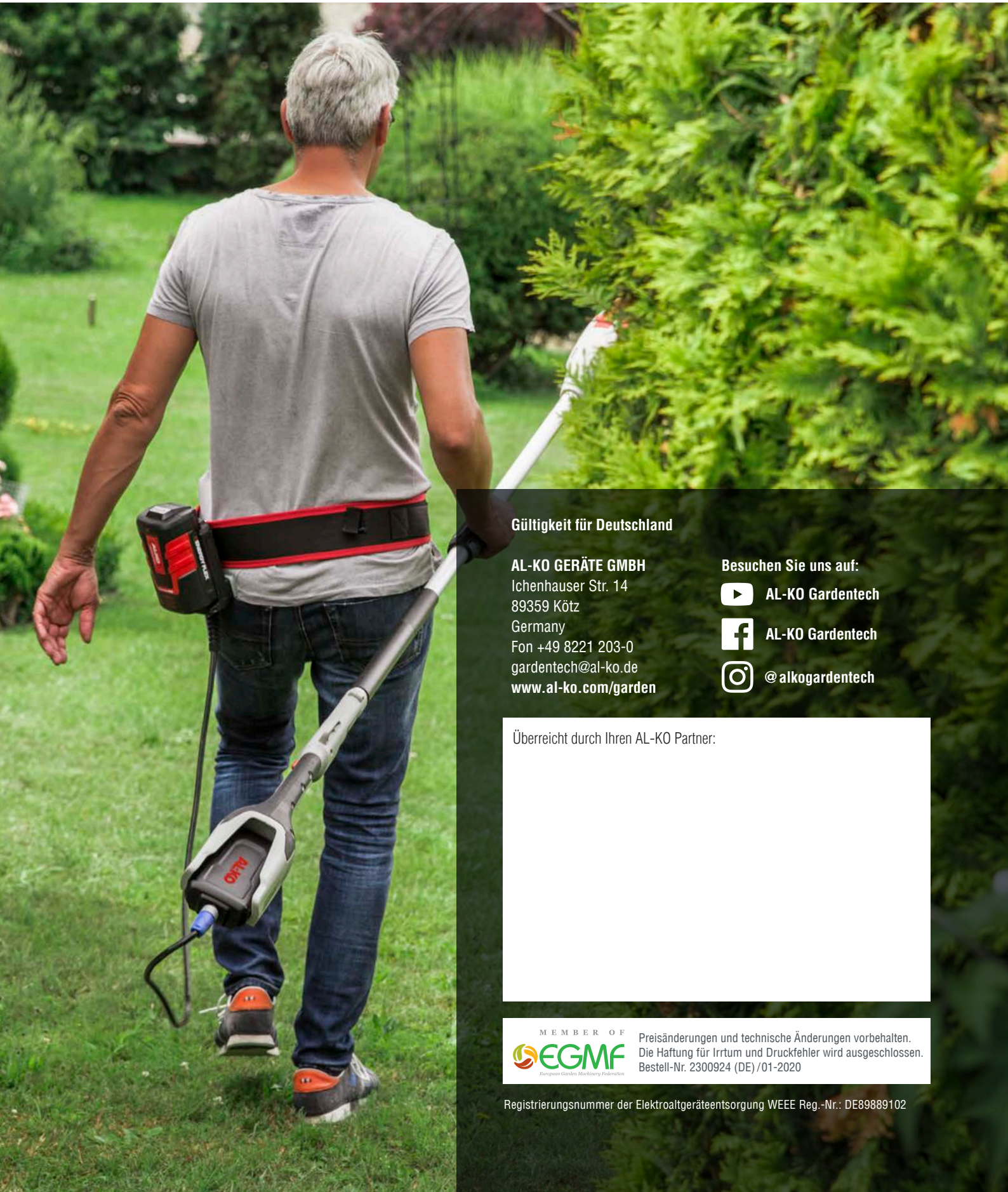

Gültigkeit für Deutschland

AL-KO GERÄTE GMBH

Ichenaus Str. 14

89359 Kötz

Germany

Fon +49 8221 203-0

gardentech@al-ko.de

www.al-ko.com/garden

Besuchen Sie uns auf:



AL-KO Gardentech



AL-KO Gardentech



@alkogardentech

Überreicht durch Ihren AL-KO Partner:



Preisänderungen und technische Änderungen vorbehalten.
Die Haftung für Irrtum und Druckfehler wird ausgeschlossen.
Bestell-Nr. 2300924 (DE)/01-2020

Registrierungsnummer der Elektroaltgeräteentsorgung WEEE Reg.-Nr.: DE89889102